

エアシリンダ J1シリーズ

J1シリーズ



標準形/J1シリーズ

φ20、φ25、φ32、φ40、φ50、φ63 ——— P.241

両側ロッド形/J1○7シリーズ

φ20、φ25、φ32、φ40、φ50、φ63 ——— P.267

カバーマウントシリンダ/J1○Eシリーズ

φ20、φ25、φ32、φ40、φ50、φ63 ——— P.273

ロッド回り止め形/J1○Uシリーズ

φ25、φ40、φ50、φ63 ——— P.281

オーダメイド ——— P.284

クレビスカット

ポート取出し軸方向

片側ロッド形2段ストローク

両側ロッド形2段ストローク

ロッド出側調整形可変ストローク

ロッド戻り側調整形可変ストローク

ステンレス仕様

耐熱仕様

J1○7シリーズ



J1○Eシリーズ

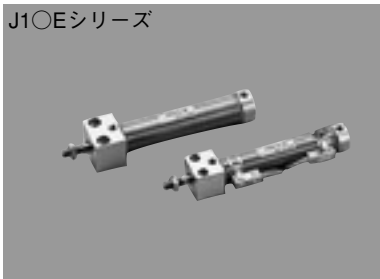

J1○Uシリーズ



付属品 ——— P.262

フロートカプラ ——— P.895

スイッチ ——— P.901

エアシリンダ/J1シリーズ

チューブ内径φ20、φ25、φ32、φ40、φ50、φ63

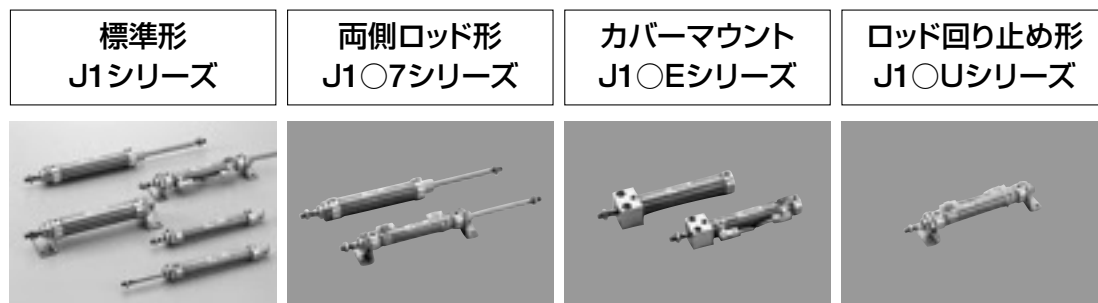

作動形式

複動形	○	○	○	○
単動出形	○	—	○	○
単動引形	○	—	○	○

チューブ内径

φ20	○	○	○	○	○	○	○	○	—	—	—
φ25	○	○	○	○	○	○	○	○	○	○	○
φ32	○	○	○	○	○	○	○	○	—	—	—
φ40	○	○	○	○	○	○	○	○	○	○	○
φ50	○	—	—	○	○	—	—	○	—	—	—
φ63	○	—	—	○	○	—	—	○	—	—	—

クッション

ダンパクッション	○	○	○	○	○	○	○	○	○	○	○
エアクッション	*△	—	—	—	—	—	—	—	—	—	—

*: φ50、φ63は標準、φ20~40はオーダーメイド。

支持形式

ノーズ形	*○	*○	*○	○	○	○	○	○	○	○	○
片側フート形	○	○	○	○	—	—	—	○	○	○	○
両側フート形	○	○	○	○	—	—	—	○	○	○	○
ロッド側フランジ形	○	○	○	○	—	—	—	○	○	○	○
ヘッド側フランジ形	○	○	○	—	—	—	—	○	○	○	○
アイ形	○	○	○	—	—	—	—	○	○	○	○
ロッド側トラニオン形	○	○	○	—	—	—	—	○	○	○	○
ヘッド側トラニオン形	○	○	○	—	—	—	—	○	○	○	○

*: φ50、φ63は標準、φ20~40はオーダーメイド。

スイッチ付

A X 形 有 接 点	○	○	○	○	○	○	○	○	○	○	○
A X 形 無 接 点	○	○	○	○	○	○	○	○	○	○	○
Z C 形 有 接 点	○	○	○	○	○	○	○	○	○	○	○
Z C 形 無 接 点	○	○	○	○	○	○	○	○	○	○	○

付属品

- 【標準装備】 ●ノーズナット ●ロッド先端ナット
 【オプション】 ●Y形金具 ●I形金具

オーダーメイド

- クレビスカットタイプ ●ポート取出し軸方向 ●片側ロッド形2段ストローク ●両側ロッド形2段ストローク
 ●ロッド出側調整形可変ストローク ●ロッド戻り側調整形可変ストローク ●ステンレス仕様 ●耐熱仕様

エアシリンダ/標準形

J1シリーズ

φ20、φ25、φ32、φ40、φ50、φ63

表示方法

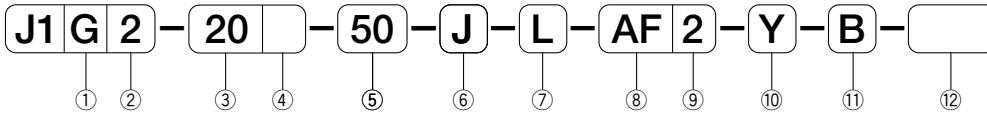

①磁石の有無

G	磁石内蔵	スイッチ付可能
---	------	---------

②作動形式

2	複動形片側ロッド
1	単動出形片側ロッド
0	単動引形片側ロッド

③チューブ内径(mm)

20	φ20
25	φ25
32	φ32
40	φ40
50	φ50 (複動のみ)
63	φ63 (複動のみ)

④クッション

無記号	ダンパクッション
B	両側エアクッション

注) φ20～φ40はダンパクッションが標準です。
φ50、φ63はB(両側クッション)のみです。

⑤ストローク(mm)

標準ストローク(P.242)を参照してください。

⑥防塵カバー

無記号	防塵カバーなし(標準)
J	ジャバラ付(ナイロンターポリン)
JN	ジャバラ付(クロロプレン)
JK	ジャバラ付(コーネックス)

⑦支持型式

N	ノーズ形(φ50・63基本形)
L	両側フート
LS	片側フート(1個)
A	ロッド側フランジ
B	ヘッド側フランジ
R	ロッド側トラニオン
H	ヘッド側トラニオン
C	アイ形(φ20～40基本形)

注) LSはφ20、φ25のみとなります。
Nはφ50、φ63のみとなります。

支持金具形式

チューブ内径(mm)	φ20	φ25	φ32	φ40	φ50	φ63
フート金具	J120-L	J120-L	J132-L	J140-L	J150-L	J163-L
フランジ金具	J120-A	J120-A	J132-A	J140-A	J150-A	J163-A
トラニオン金具	J120-R	J120-R	J132-R	J140-R	J150-R	J150-R
ブラケット	C用	J120-BA	J120-BA	J132-BA	J140-BA	—
	R、H用	J120-BC	J120-BC	J132-BC	J140-BC	J150-BC

⑧スイッチの種類

無記号	スイッチなし		有接点
AF	AX101	DC5～30V	
AG	AX105	AC5～120V	
AH	AX111	AC5～120V	
AJ	AX115		
AE	AX125	DC30V以下 AC120V以下	
AK	AX11A	AC5～120V	
AL	AX11B	DC5～30V	
JA	ZC201A	AC115V以下	
JB	ZC201B	DC28V以下	
JC	ZC205A	DC10～28V	
JD	ZC205B		
S	SR405	AC80～220V	
BE	AX201	DC5～30V	
BF	AX205		
BH	AX221		
BJ	AX225		
CE	AX211		
CF	AX215		
JJ	ZC230A	DC10～28V	
JK	ZC230B		
JL	ZC253A	DC28V以下	
JM	ZC253B		

⑨スイッチの数

無記号	スイッチなし
2	2個付
1	1個付

⑩ロッド先端金具

無記号	金具なし
Y	Y金具付
I	I金具付

⑪ブラケット

無記号	ブラケットなし
B	ブラケット付

注) ブラケット付はC形、R形、H形のみです。
(φ50、φ63はR形、H形のみ)

⑫ロッド先端特殊形状

無記号	標準品
	P.265、266を参照してください。

スイッチ取付金具

チューブ内径 (mm)	取付金具形式		
	AX形スイッチ	SR形スイッチ	ZC形スイッチ
φ20	J120-AJ	J120-SJ	J120-ZJ
φ25	J125-AJ	J125-SJ	J125-ZJ
φ32	J132-AJ	J132-SJ	J132-ZJ
φ40	J140-AJ	J140-SJ	J140-ZJ
φ50	J150-AJ	J150-SJ	J150-ZJ
φ63	J163-AJ	J163-SJ	J163-ZJ

メンテナンス用形式(パッキンセット)

チューブ内径 (mm)	パッキンセット
φ20	J120-PS
φ25	J125-PS
φ32	J132-PS
φ40	J140-PS
φ50	J150-PS
φ63	J163-PS

注) パッキンセットはロッドパッキンのみ。

エアシリンダ/標準形 J1シリーズ

φ20、φ25、φ32、φ40、φ50、φ63

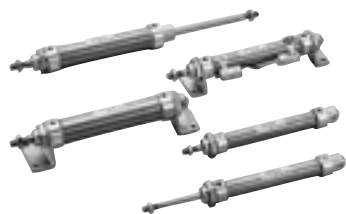

仕様

作 動 形 式	単 位	複 動 形	単 動 形
使 用 流 体		無給油空気	
使 用 圧 力 範 囲	MPa	φ20~φ40:0.05~1 φ50、φ63:0.02~1	0.15~1
保 証 耐 圧 力	MPa	1.5	
周 囲 温 度	℃	-10~70	
使 用 ピ ス ト ン 速 度	mm/s	20~700	50~700
ク ッ シ ョ ン		φ20~φ40:ダンパクッション φ50、φ63:エアクッション	
ス ト ロ ー ク 長 さ の 許 容 値	mm	250mm以下: ${}^{+1.0}_0$ 251~900mm: ${}^{+1.4}_0$	
支 持 形 式		ノーズ形、フート形、フランジ形 アイ形、トラニオン形	

JIS記号

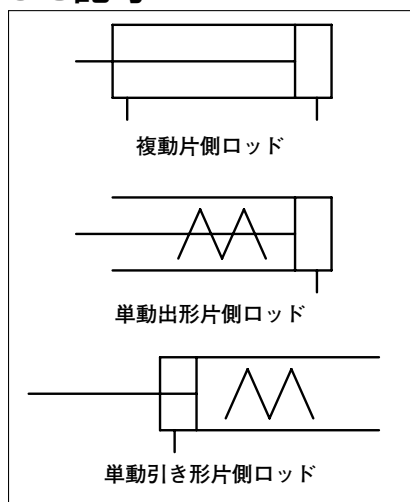

- 注) ・ 中間位置にスイッチを設定する場合は、リレーなどの応答速度との関係上シリンダ最大速度を300mm/s以内としてください。
 ・ 使用温度範囲については凍結しない状態で使用してください。
 ・ ポート位置およびクッションバルブ位置を変更される場合は別途ご相談ください。

標準ストローク

(単位: mm)

作動形式	チューブ 内径	標準ストローク																限界 ストローク	
		15	25	30	50	75	100	125	150	175	200	250	300	350	400	450	500		
複動形	φ20	○	○	○	○	○	○	○	○	○	○	○	○	○	○	○	○	○	900
	φ25	○	○	○	○	○	○	○	○	○	○	○	○	○	○	○	○	○	900
	φ32	○	○	○	○	○	○	○	○	○	○	○	○	○	○	○	○	○	900
	φ40	○	○	○	○	○	○	○	○	○	○	○	○	○	○	○	○	○	900
	φ50	—	○	—	○	○	○	—	○	—	○	○	○	○	○	○	○	○	900
	φ63	—	○	—	○	○	○	—	○	—	○	○	○	○	○	○	○	○	900
単動形	φ20	—	○	—	○	○	○	○	—	—	—	—	—	—	—	—	—	150	
	φ25	—	○	—	○	○	○	○	○	○	—	—	—	—	—	—	—	200	
	φ32	—	○	—	○	○	○	○	○	○	—	—	—	—	—	—	—	200	
	φ40	—	○	—	○	○	○	○	○	○	—	—	—	—	—	—	—	200	

シリンダ力(理論出力)

(単位: N)

チューブ内径 (mm)	ロッド外径 (mm)	作動方向	使用圧力 (MPa)									
			0.1	0.2	0.3	0.4	0.5	0.6	0.7	0.8	0.9	1
φ20	φ8	ロッド出	31.4	62.8	94.2	126	157	188	220	251	283	314
		ロッド引	26.4	52.8	79.2	106	132	158	185	211	238	264
φ25	φ10	ロッド出	49.1	98.2	147	196	245	295	344	393	442	491
		ロッド引	41.2	82.4	124	165	206	247	288	330	371	412
φ32	φ12	ロッド出	80.4	161	241	322	402	483	563	643	724	804
		ロッド引	69.1	138	207	276	345	414	484	553	622	691
φ40	φ14	ロッド出	126	251	377	503	628	754	880	1005	1131	1257
		ロッド引	110	220	331	441	551	661	771	882	992	1102
φ50	φ20	ロッド出	196	393	589	785	982	1178	1374	1571	1767	1963
		ロッド引	165	330	495	660	825	990	1155	1319	1484	1649
φ63	φ20	ロッド出	312	623	935	1247	1559	1870	2182	2494	2806	3117
		ロッド引	280	561	841	1121	1402	1682	1962	2242	2523	2803

- 注) 複動形: シリンダ出力(実効出力) = シリンダ力(理論出力) × 0.85
 単動形: シリンダ出力(実効出力) = シリンダ力(理論出力) × 0.85 - スプリング力

エアシリンダ/標準形J1シリーズ

スプリング力

(単位：N)

チューブ内径 (mm)	荷重	ストローク(mm)			
		15	25	30	50~200
φ20	0ストローク時	20.6	12.9	20.6	12.9
	最大ストローク時	32.2			
φ25	0ストローク時	32.5	20.4	32.5	20.4
	最大ストローク時	50.7			
φ32	0ストローク時	51.3	32.3	51.3	32.3
	最大ストローク時	79.9			
φ40	0ストローク時	80.4	50.6	80.4	50.6
	最大ストローク時	125.2			

シリンダ質量/複動形

(単位：g)

チューブ 内径 (mm)	基本質量 (基本形)	ストローク 1mm当りの 加算質量	支持金具質量							先端金具質量		スイッチ質量		
			フート (2個)	フランジ	トラニオン	アイ	アイ形用 ブラケット	トラニオン用 ブラケット	I形	Y形	AX	ZC	SR	
φ20	155	0.85	140	55	55	—	115	85	—	55	50	25	271	
φ25	220	1.15	140	55	55	—	115	85	—	100				
φ32	329	1.65	220	90	90	—	150	120	—	100				
φ40	534	2.15	280	110	130	—	185	145	—	175				
φ50	1008	3.27	560	315	335	—30	—	460	200	340				
φ63	1373	4.36	705	420	335	—30	—	460	200	340				

注) スイッチ質量はコード1.5mでスイッチ取付バンドを含んでいます。

シリンダ質量/単動形

(単位：g)

チューブ 内径 (mm)	基本質量 (基本形)	ストローク当りの加算質量						支持金具質量	先端金具質量	スイッチ質量
		15	25	30	50	75	100			
φ20	221	12	20	90	106	192	278	複動形参照	複動形参照	複動形参照
φ25	312	16.5	27.5	125	147	266.5	386			
φ32	466	24	40	185	217	394	571			
φ40	715	31.5	52.5	244	286	519.5	753			

[計算例]

J1G2-20-50-L-AF2

$$155 + (0.85 \times 50) + 140 + (50 \times 2) = 437.5 \text{ g}$$

エアシリンダ/標準形J1シリーズ

スイッチ付/スイッチの詳細仕様、取扱い上の注意、取付方法はP.901を参照してください。

●AX形スイッチ

●ZC形スイッチ

●SR形スイッチ

コード式

コネクタ式



スイッチ一覧

種類	スイッチ記号	負荷電圧範囲	負荷電流範囲	最大開閉容量	保護回路	表示灯	結線方式	コード長さ	適合負荷				
有 接 点	AFAX101	DC5~30V AC5~120V	DC:5~40mA AC:5~20mA	DC:1.5W AC:2VA	なし	発光ダイオード (ON時赤色点灯)	0.3mm ² 2芯外径φ4mm コード軸方向取出し	1.5m	小形リレー PLC				
	AGAX105							5m					
	AHAX111				1.5m								
	AJAX115				5m								
	AEAX125	DC30V以下 AC120V以下	DC:40mA以下 AC:20mA以下	2VA	あり	なし	なし	5m					
	AKAX11A	AC5~120V	5~20mA					0.5m					
	ALAX11B	DC5~30V	5~40mA	1.5W	なし	なし	なし	0.5m					
	JAZC201A	AC115V以下	AC:25mA以下	—	なし	なし	0.2mm ² 2芯外径φ3mm コード軸方向取出し	1m					
	JBZC201B	DC28V以下	DC:40mA以下	—				3m					
	JCZC205A	DC10~28V	DC:5~40mA	—				なし		発光ダイオード (ON時赤色点灯)	1m		
JDZC205B	3m												
SSR405	AC80~220V	2~300mA	30VA	あり	ネオンランプ (OFF時赤色点灯)	0.5mm ² 2芯外径φ6mm コード軸方向取出し	5m						
無 接 点	BEAX201	DC5~30V	5~40mA	—	あり	発光ダイオード (ON時赤色点灯)	0.3mm ² 2芯外径φ4mm コード軸方向取出し	1.5m					
	BFAX205							5m					
	CEAX211							1.5m					
	CFAX215							5m					
	BHAX221	DC5~30V	MAX.200mA NPNオープン コレクタ出力	—	あり	発光ダイオード (ON時赤色点灯)	0.3mm ² 3芯外径φ4mm コード軸方向取出し	1.5m					
	BJAX225							5m					
	JJZC230A	DC10~28V	4~50mA	—	あり	発光ダイオード (ON時点灯)	0.2mm ² 2芯外径φ3mm コード軸方向取出し	1m					
	JKZC230B							3m					
JLZC253A	DC28V以下							MAX.100mA	—	あり	発光ダイオード (ON時点灯)	0.2mm ² 3芯外径φ3mm コード軸方向取出し	1m
JMZC253B													3m

注)・保護回路なしのスイッチにおいては、誘導負荷(リレー等)を使用する場合は必ず負荷に保護回路(SK-100)を付けてください。

・AX形スイッチは上記以外の形式についても取付け可能です。巻末のスイッチ仕様欄を参照してください。

スイッチ付最小ストローク

(単位: mm)

チューブ内径 (mm)	スイッチ取付数										
	1個付					2個付					
	有接点			無接点		有接点			無接点		
	AX	ZC201	ZC205	SR	AX	ZC	AX	ZC	SR	AX	ZC
φ20、φ25	10	10	15	15	10	10	15	15	35	20	10
φ32~φ63				10							

エアシリンダ/標準形J1シリーズ

構造および主要部品

複動形

φ20～φ40

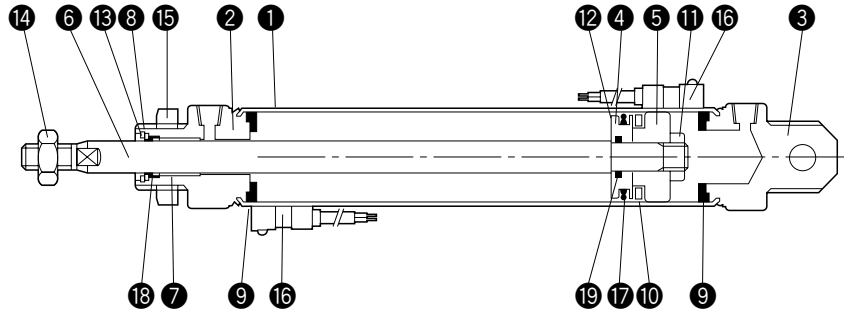

φ50、φ63

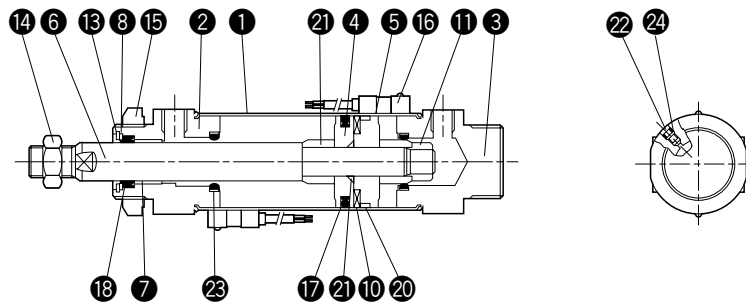

部番	部品名称	材質
1	シリンダチューブ	ステンレス鋼
2	ロッドカバー	アルミニウム合金
3	ヘッドカバー	アルミニウム合金
4	ピストンA	アルミニウム合金
5	ピストンB	φ20～40：アルミニウム合金(耐摩耗表面処理付) φ50～63：アルミニウム合金
6	ピストンロッド	φ20～32：ステンレス鋼(硬質クロームメッキ) φ40～63：機械構造用炭素鋼(硬質クロームメッキ)
7	ブッシュ	焼結含油軸受
8	ロッドパッキン押え板	冷間圧延鋼
9	クッションパッド	ウレタンゴム
10	磁石	—
11	ピストンナット	一般構造用圧延鋼
12	ピストンワッシャ	冷間圧延鋼
13	止め輪	ばね鋼
14	ロッド先端ナット	一般構造用圧延鋼
15	ノズナット	一般構造用圧延鋼
16	スイッチ	—
17	ピストンパッキン	ニトリルゴム
18	ロッドパッキン	ニトリルゴム
19	ピストンロッド用Oリング	ニトリルゴム
20	ウエアリング	合成樹脂
21	クッションリング	機械構造用炭素鋼
22	クッションバルブ	機械構造用炭素鋼
23	クッションパッキン	金輪+ニトリルゴム
24	クッションバルブ用Oリング	ニトリルゴム

注) このシリンダは分解できません。ロッドパッキンのみ交換できます。
メンテナンス用形式は、P241を参照下さい

エアシリンダ/標準形J1シリーズ

構造および主要部品

単動形

単動出形

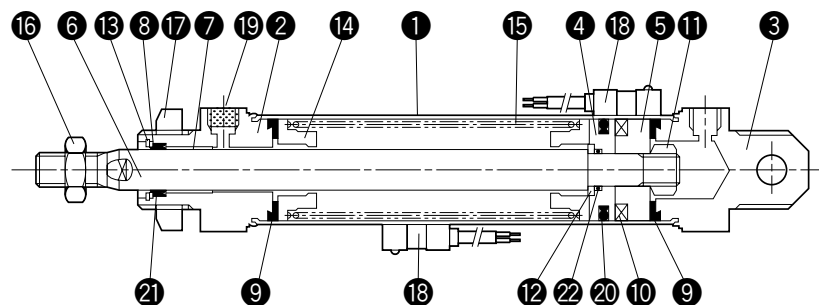

単動引形

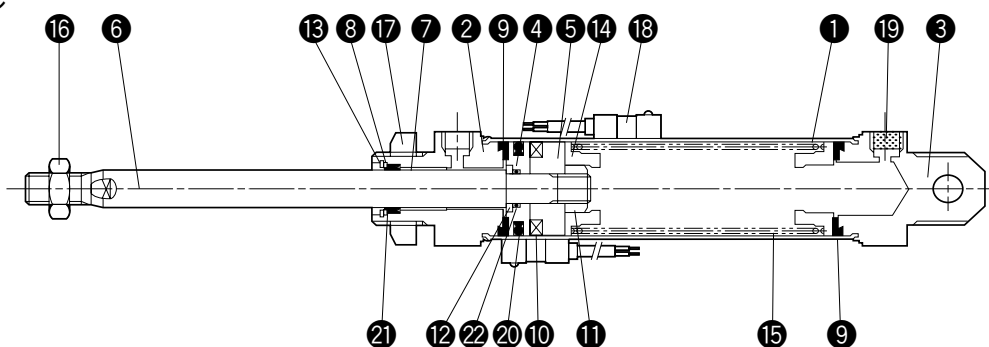

部番	部品名称	材質
1	シリンダチューブ	ステンレス鋼
2	ロッドカバー	アルミニウム合金
3	ヘッドカバー	アルミニウム合金
4	ピストンA	アルミニウム合金
5	ピストンB	アルミニウム合金(耐摩耗表面処理付)
6	ピストンロッド	φ 20~32: ステンレス鋼(硬質クロームメッキ) φ 40: 機械構造用炭素鋼(硬質クロームメッキ)
7	ブッシュ	焼結含油軸受
8	ロッドパッキン押え板	冷間圧延鋼
9	クッションパッド	ウレタンゴム
10	磁石	—
11	ピストンナット	一般構造用圧延鋼
12	ピストンワッシャ	冷間圧延鋼
13	止め輪	ばね鋼
14	スプリングストッパ	アルミニウム合金
15	スプリング	ステンレス鋼
16	ロッド先端ナット	一般構造用圧延鋼
17	ノーズナット	一般構造用圧延鋼
18	スイッチ	—
19	プラグサイレンサ	合成樹脂
20	ピストンパッキン	ニトリルゴム
21	ロッドパッキン	標準形: ニトリルゴム 回り止め形: ウレタンゴム
22	ピストンロッド用Oリング	ニトリルゴム

注) このシリンダは分解できません。ロッドパッキンのみ交換できます。
メンテナンス用形式は、P241を参照下さい

エアシリンダ/標準形J1シリーズ

構造および主要部品

複動形エアクッション付

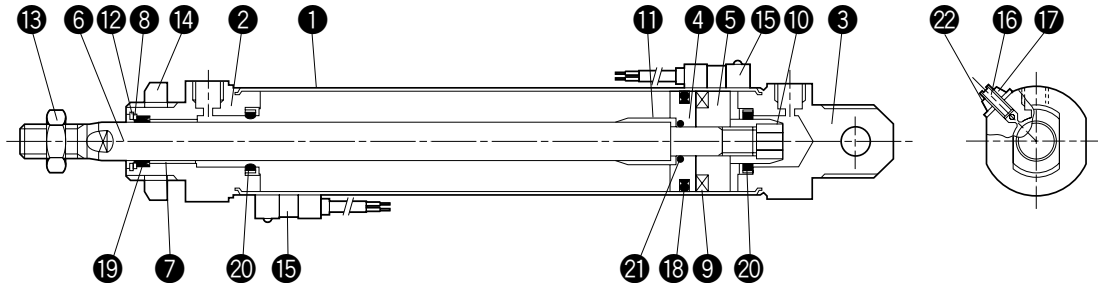

※上図は内径φ32、φ40の構造図です。
内径φ20、φ25はクッションバルブの位置が異なります。

部番	部品名称	材質
1	シリンダチューブ	ステンレス鋼
2	ロッドカバー	アルミニウム合金
3	ヘッドカバー	アルミニウム合金
4	ピストンA	アルミニウム合金
5	ピストンB	アルミニウム合金(耐摩耗表面処理付)
6	ピストンロッド	φ20~32:ステンレス鋼(硬質クロームメッキ) φ40:機械構造用炭素鋼(硬質クロームメッキ)
7	プッシュ	ドライベアリング
8	ロッドパッキン押え板	冷間圧延鋼
9	磁石	—
10	クッションナット	φ20、25:アルミニウム合金 φ32、40:一般構造用圧延鋼
11	クッションリング	一般構造用圧延鋼
12	止め輪	ばね鋼
13	ロッド先端ナット	一般構造用圧延鋼
14	ノズナット	一般構造用圧延鋼
15	スイッチ	—
16	クッションバルブ	一般構造用圧延鋼
17	クッションバルブ用ロックナット	一般構造用圧延鋼
18	ピストンパッキン	ニトリルゴム
19	ロッドパッキン	ニトリルゴム
20	クッションパッキン	金輪+ニトリルゴム
21	ピストンロッド用Oリング	ニトリルゴム
22	ダイスレット	金輪付ニトリルゴム

注) このシリンダは分解できません。ロッドパッキンのみ交換できます。
メンテナンス用形式は、P241を参照下さい

エアシリンダ/標準形J1シリーズ

形状寸法

複動形 アイ形/C

(単位: mm)

φ20~φ40 (基本形)

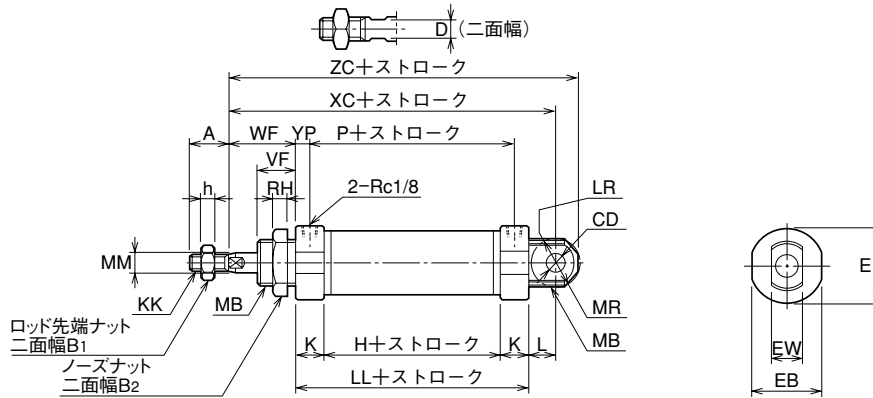

内径	A	B1	B2	CD	D	E	EB	EW	H	h	K	KK	L	LL	LR	MB	MM	MR	P
φ20	20 (20)	13	30	φ 8 ^{H9}	6	φ 28	26	16 ^{-0.1 -0.3}	31	5	14	M8×1.25	12	59	R11	M22×1.5	φ 8	R12	45
φ25	22 (22)	17	30	φ 8 ^{H9}	8	φ 31	29	16 ^{-0.1 -0.3}	35	6	14.5	M10×1.5	12	64	R11	M22×1.5	φ 10	R12	49
φ32	22 (22)	19	32	φ 10 ^{H9}	10	φ 38	36	16 ^{-0.1 -0.3}	40	7	15	M12×1.25	14	70	R13	M24×2	φ 12	R14	55
φ40	24 (24)	22	41	φ 12 ^{H9}	12	φ 46	44	20 ^{-0.1 -0.3}	42	8	15	M14×1.5	16	72	R15	M30×2	φ 14	R16	57

内径	RH	VF	WF	XC	YP	ZC
φ20	7	16 (13)	24	95	7	105
φ25	7	18 (15)	28	104	7.5	114
φ32	8	20 (16)	30	114	7.5	126
φ40	9	22 (18)	32	120	7.5	132

注) A、VF寸法の()内数字はねじ長さ寸法です。

φ50、φ63

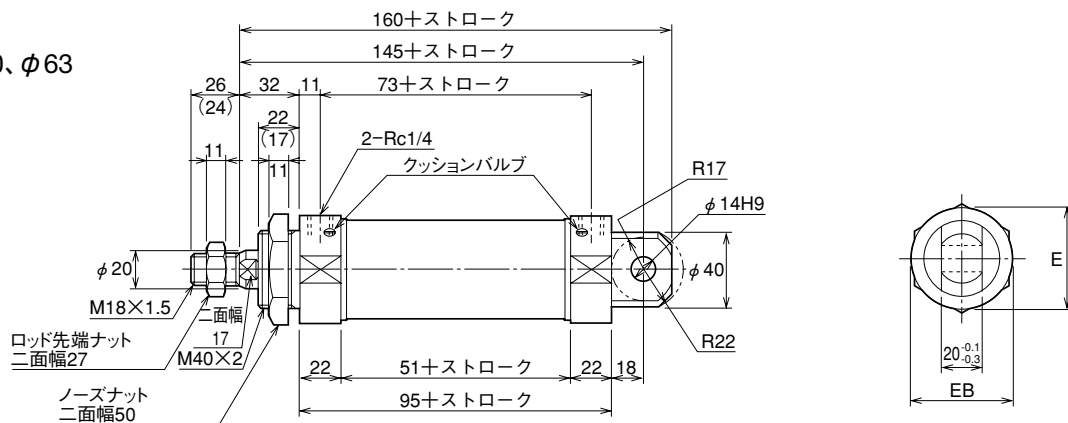

注) ()内数字はねじ長さ寸法です。

内径	E	EB
φ50	φ56	54
φ63	φ70	68

●本図以外の寸法はノーズ形/N(基本形)を参照してください。

エアシリンダ/標準形J1シリーズ

形状寸法

単動出形 アイ形/C

(単位: mm)

φ20～φ40 (基本形)

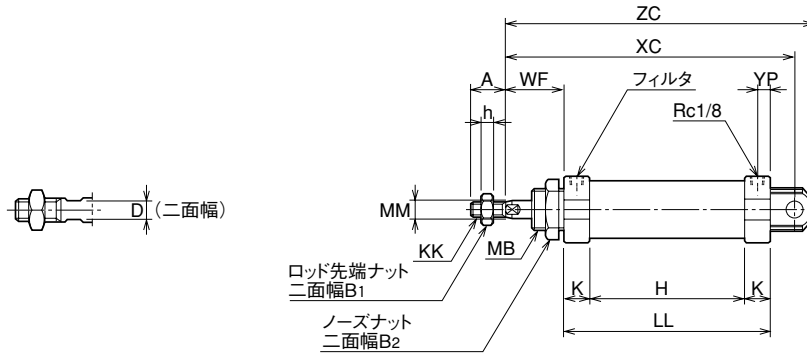

内径	A	B1	B2	D	h	K	KK	MB	MM	WF	YP
φ20	20 (20)	13	30	6	5	14	M8×1.25	M22×1.5	φ8	24	7
φ25	22 (22)	17	30	8	6	14.5	M10×1.5	M22×1.5	φ10	28	7.5
φ32	22 (22)	19	32	10	7	15	M12×1.25	M24×2	φ12	30	7.5
φ40	24 (24)	22	41	12	8	15	M14×1.5	M30×2	φ14	32	7.5

内径	H										LL									
	15st	25st	30st	50st	75st	100st	125st	150st	175st	200st	15st	25st	30st	50st	75st	100st	125st	150st	175st	200st
φ20	71	81	111	131	181	231	281	331	381	431	99	109	139	159	209	259	309	359	409	459
φ25	75	85	115	135	185	235	285	335	385	435	104	114	144	164	214	264	314	364	414	464
φ32	80	90	120	140	190	240	290	340	390	440	110	120	150	170	220	270	320	370	420	470
φ40	82	92	122	142	192	242	292	342	392	442	112	122	152	172	222	272	322	372	422	472

内径	XC										ZC									
	15st	25st	30st	50st	75st	100st	125st	150st	175st	200st	15st	25st	30st	50st	75st	100st	125st	150st	175st	200st
φ20	135	145	175	195	245	295	345	395	445	495	145	155	185	205	255	305	355	405	455	505
φ25	144	154	184	204	254	304	354	404	454	504	154	164	194	214	264	314	364	414	464	514
φ32	154	164	194	214	264	314	364	414	464	514	166	176	206	226	276	326	376	426	476	526
φ40	160	170	200	220	270	320	370	420	470	520	172	182	212	232	282	332	382	432	482	532

注) A寸法の()内数字はねじ長さ寸法です。

エアシリンダ/標準形J1シリーズ

形状寸法

単動引形 アイ形/C

(単位: mm)

φ20~φ40(基本形)

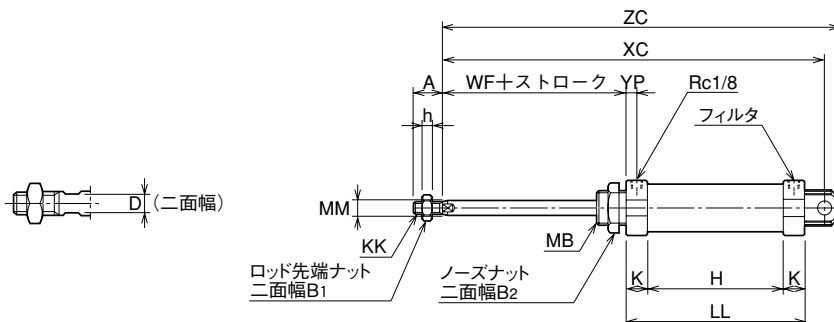

内径	A	B1	B2	D	h	K	KK	MB	MM	WF	YP
φ20	20(20)	13	30	6	5	14	M8×1.25	M22×1.5	φ8	24	7
φ25	22(22)	17	30	8	6	14.5	M10×1.5	M22×1.5	φ10	28	7.5
φ32	22(22)	19	32	10	7	15	M12×1.25	M24×2	φ12	30	7.5
φ40	24(24)	22	41	12	8	15	M14×1.5	M30×2	φ14	32	7.5

内径	H										LL									
	15st	25st	30st	50st	75st	100st	125st	150st	175st	200st	15st	25st	30st	50st	75st	100st	125st	150st	175st	200st
φ20	71	81	111	131	181	231	281	331	381	431	99	109	139	159	209	259	309	359	409	459
φ25	75	85	115	135	185	235	285	335	385	435	104	114	144	164	214	264	314	364	414	464
φ32	80	90	120	140	190	240	290	340	390	440	110	120	150	170	220	270	320	370	420	470
φ40	82	92	122	142	192	242	292	342	392	442	112	122	152	172	222	272	322	372	422	472

内径	XC										ZC									
	15st	25st	30st	50st	75st	100st	125st	150st	175st	200st	15st	25st	30st	50st	75st	100st	125st	150st	175st	200st
φ20	150	170	205	245	320	395	470	545	620	695	160	180	215	255	330	405	480	555	630	705
φ25	159	179	214	254	329	404	479	554	629	704	169	189	224	264	339	414	489	564	639	714
φ32	169	189	224	264	339	414	489	564	639	714	181	201	236	276	351	426	501	576	651	726
φ40	175	195	230	270	345	420	495	570	645	720	187	207	242	282	357	432	507	582	657	732

注) A寸法の()内数字はねじ長さ寸法です。

エアシリンダ/標準形J1シリーズ

形状寸法

複動形 両側フート形/L

(単位: mm)

φ20~φ40

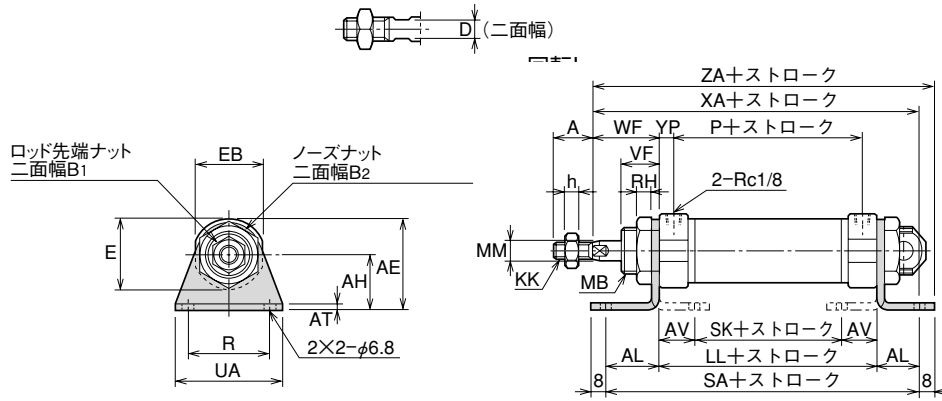

●本図以外の寸法はアイ形/C(基本形)を参照してください。

内径	A	AE	AH	AL	AT	AV	B1	B2	D	E	EB	h	KK	LL	MB	MM	P	R	RH	SA
φ20	20 (20)	42	25	16	3.2	12.8	13	30	6	φ28	26	5	M 8×1.25	59	M22×1.5	φ 8	45	40	7	91
φ25	22 (22)	42	25	16	3.2	12.8	17	30	8	φ31	29	6	M10×1.5	64	M22×1.5	φ10	49	40	7	96
φ32	22 (22)	51	32	25	4	21	19	32	10	φ38	36	7	M12×1.25	70	M24×2	φ12	55	45	8	120
φ40	24 (24)	59	36	25	4	21	22	41	12	φ46	44	8	M14×1.5	72	M30×2	φ14	57	50	9	122

内径	SK	UA	VF	WF	XA	YP	ZA
φ20	33.4	55	16 (13)	24	99	7	107
φ25	38.4	55	18 (15)	28	108	7.5	116
φ32	28	60	20 (16)	30	125	7.5	133
φ40	30	65	22 (18)	32	129	7.5	137

注) A、VF寸法の()内数字はねじ長さ寸法です。

φ50、φ63

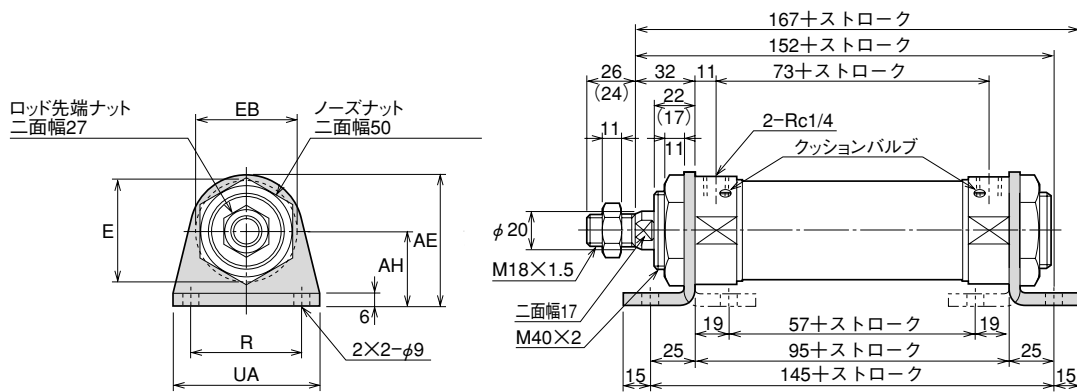

注) ()内数字はねじ長さ寸法です。

内径	AE	AH	E	EB	R	UA
φ50	70	40	φ56	54	60	80
φ63	80	45	φ70	68	74	95

エアシリンダ/標準形J1シリーズ

形状寸法

複動形 片側フート形(1個付)/LS

(単位: mm)

φ20、φ25

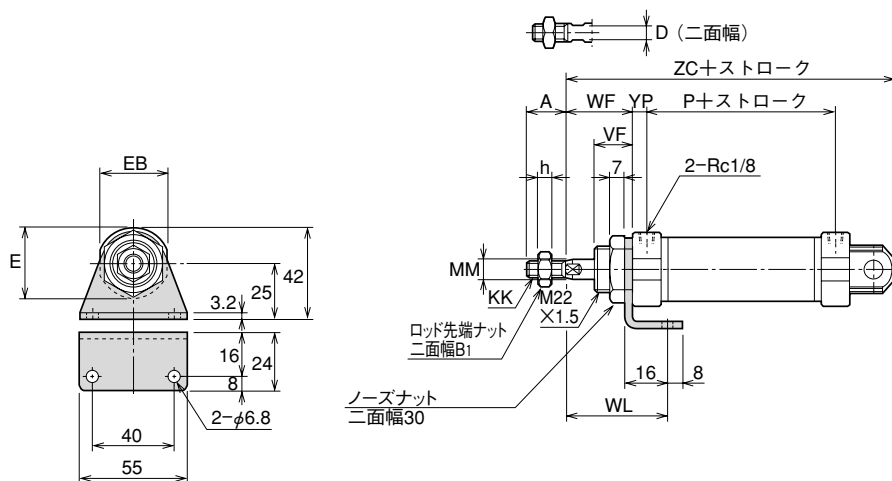

●本図以外の寸法はアイ形/C(基本形)を参照してください。

内径	A	B1	D	E	EB	h	KK	MM	P	VF	WF	WL	YP	ZC
φ20	20 (20)	13	6	φ28	26	5	M 8×1.25	φ 8	45	16	24	36.8	7	105
φ25	22 (22)	17	8	φ31	29	6	M10×1.5	φ10	49	18	28	40.8	7.5	114

注) A寸法の()内数字はねじ長さ寸法です。

エアシリンダ/標準形J1シリーズ

形状寸法

複動形 ロッド側フランジ形/A

(単位: mm)

φ20～φ40

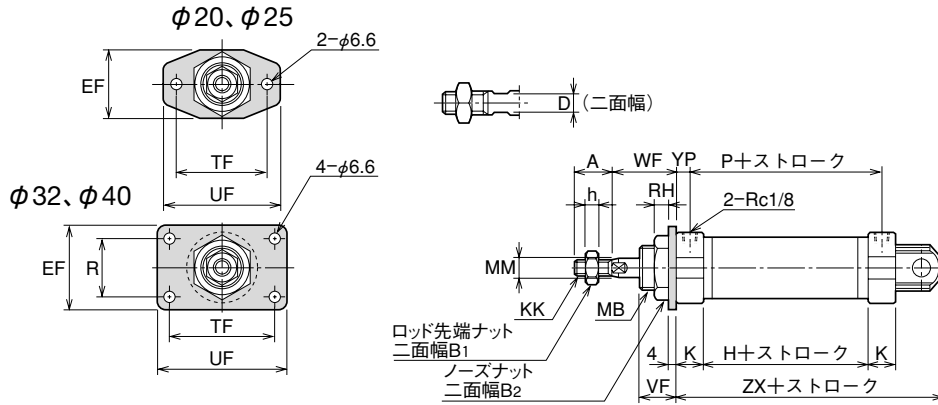

●本図以外の寸法はアイ形/C(基本形)を参照してください。

内径	A	B1	B2	D	E	EF	H	h	K	KK	MB	MM	P	R	RH	TF	UF	VF
φ20	20 (20)	13	30	6	φ28	38	31	5	14	M 8×1.25	M22×1.5	φ 8	45	—	7	50	65	16
φ25	22 (22)	17	30	8	φ31	38	35	6	14.5	M10×1.5	M22×1.5	φ 10	49	—	7	50	65	18
φ32	22 (22)	19	32	10	φ38	47	40	7	15	M12×1.25	M24×2	φ 12	55	33	8	58	72	20
φ40	24 (24)	22	41	12	φ46	51	42	8	15	M14×1.5	M30×2	φ 14	57	36	9	70	84	22

内径	WF	YP	ZX
φ20	24	7	81
φ25	28	7.5	86
φ32	30	7.5	96
φ40	32	7.5	100

注) A寸法の()内数字はねじ長さ寸法です。

φ50、φ63

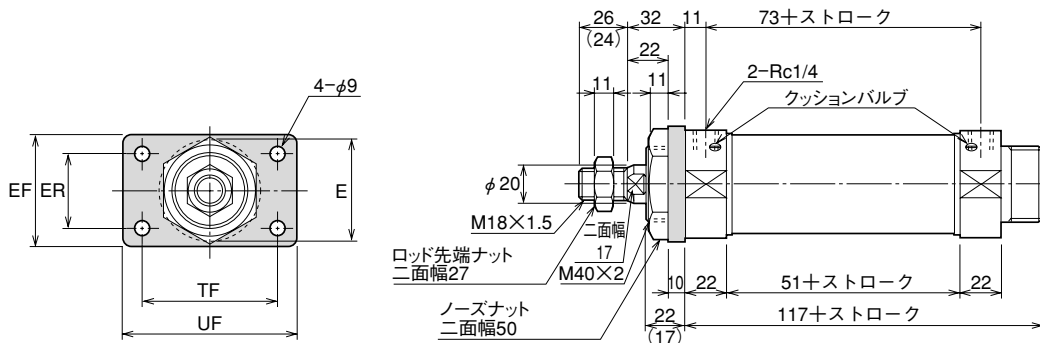

注) ()内数字はねじ長さ寸法です。

内径	E	EF	ER	TF	UF
φ50	φ56	60	40	74	94
φ63	φ70	70	50	80	100

エアシリンダ/標準形J1シリーズ

形状寸法

複動形 ヘッド側フランジ形/B

(単位: mm)

φ20~φ40

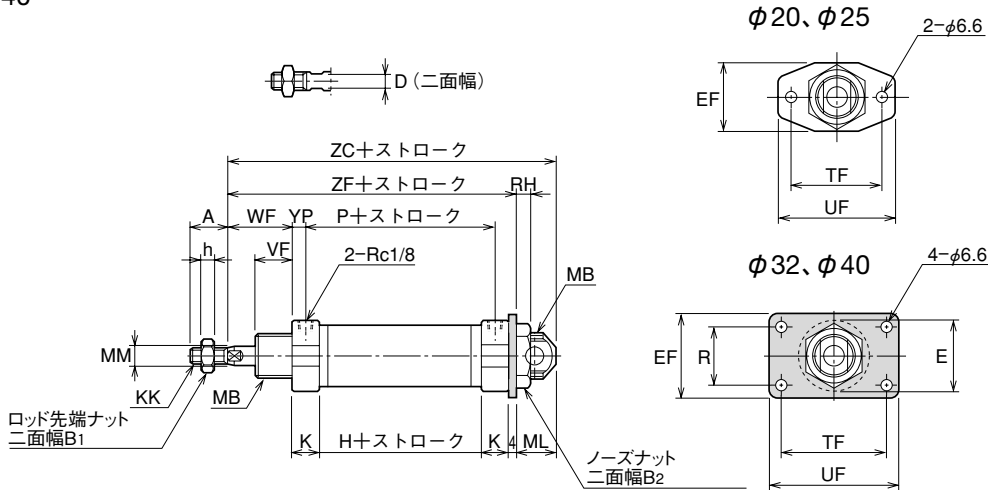

●本図以外の寸法はアイ形/C(基本形)を参照してください。

内径	A	B1	B2	D	E	EF	H	h	K	KK	MB	ML	MM	P	R	RH	TF	UF	VF
φ20	20 (20)	13	30	6	φ28	38	31	5	14	M 8×1.25	M22×1.5	18	φ 8	45	—	7	50	65	16 (13)
φ25	22 (22)	17	30	8	φ31	38	35	6	14.5	M10×1.5	M22×1.5	18	φ 10	49	—	7	50	65	18 (15)
φ32	22 (22)	19	32	10	φ38	47	40	7	15	M12×1.25	M24×2	22	φ 12	55	33	8	58	72	20 (16)
φ40	24 (24)	22	41	12	φ46	51	42	8	15	M14×1.5	M30×2	24	φ 14	57	36	9	70	84	22 (18)

内径	WF	YP	ZC	ZF
φ20	24	7	105	87
φ25	28	7.5	114	96
φ32	30	7.5	126	104
φ40	32	7.5	132	108

注) A、VF寸法の()内数字はねじ長さ寸法です。

φ50、φ63

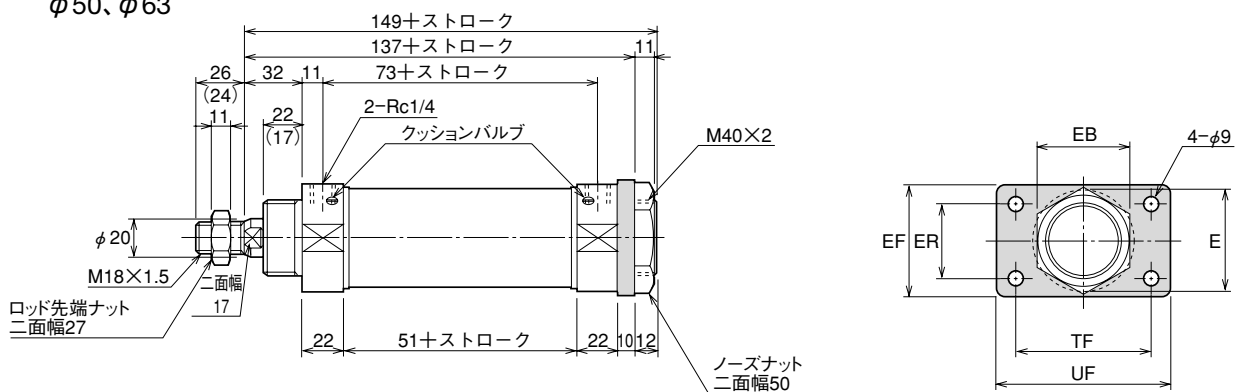

注) ()内数字はねじ長さ寸法です。

内径	E	EB	EF	ER	TF	UF
φ50	φ56	54	60	40	74	94
φ63	φ70	68	70	50	80	100

エアシリンダ/標準形J1シリーズ

形状寸法

複動形 ロッド側トラニオン形/R

(単位: mm)

φ20～φ40

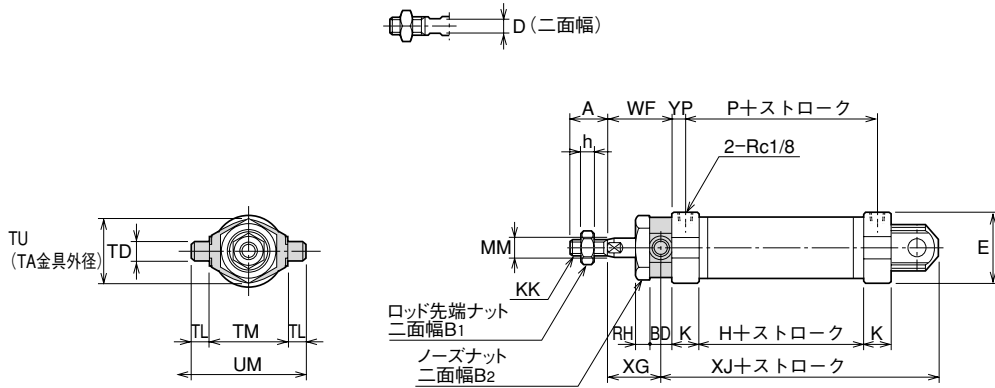

●本図以外の寸法はアイ形/C(基本形)を参照してください。

内径	A	B1	B2	BD	D	E	H	h	K	KK	MM	P	RH	TD	TL	TM	TU	UM	WF
φ20	20 (20)	13	30	10	6	φ28	31	5	14	M 8×1.25	φ 8	45	7	φ 8 ^{es}	8	36	32	52	24
φ25	22 (22)	17	30	10	8	φ31	35	6	14.5	M10×1.5	φ10	49	7	φ 8 ^{es}	8	36	32	52	28
φ32	22 (22)	19	32	12	10	φ38	40	7	15	M12×1.25	φ12	55	8	φ10 ^{es}	10	44	36	64	30
φ40	24 (24)	22	41	14	12	φ46	42	8	15	M14×1.5	φ14	57	9	φ12 ^{es}	12	50	44	74	32

内径	XG	XJ	YP
φ20	19	86	7
φ25	23	91	7.5
φ32	24	102	7.5
φ40	25	107	7.5

注) A寸法の () 内数字はねじ長さ寸法です。

φ50、φ63

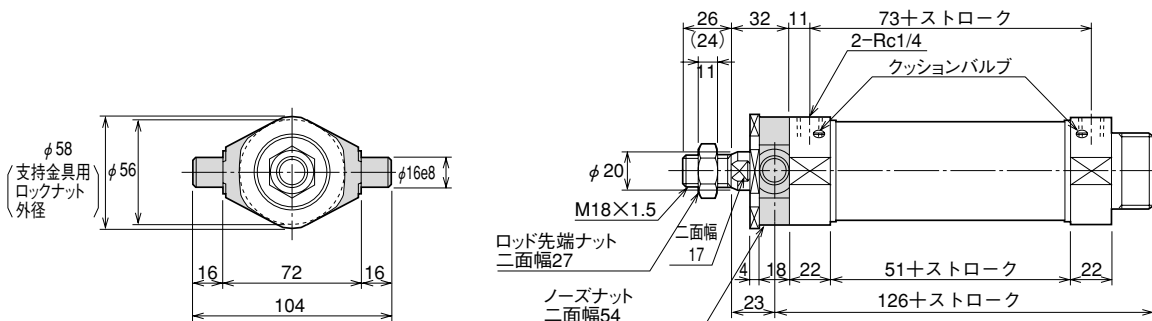

注) () 内数字はねじ長さ寸法です。

エアシリンダ/標準形J1シリーズ

形状寸法

複動形 ヘッド側トラニオン形/H

(単位: mm)

φ20~φ40

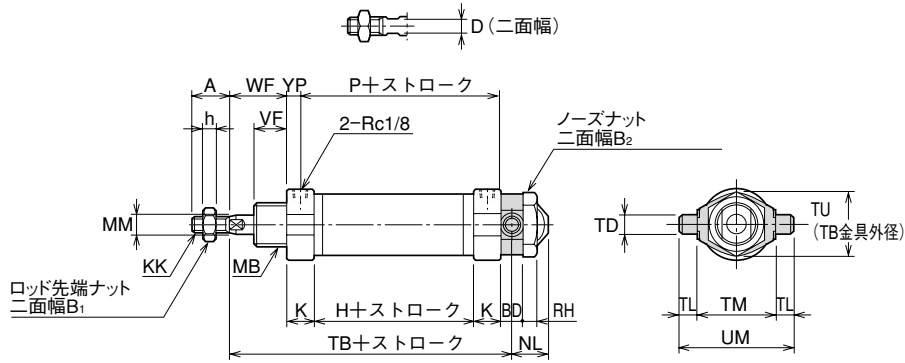

●本図以外の寸法はアイ形/C(基本形)を参照してください。

内径	A	B1	B2	BD	D	E	H	h	K	KK	MB	MM	NL	P	RH	TB	TD
φ20	20 (20)	13	30	10	6	φ28	31	5	14	M 8×1.25	M22×1.5	φ 8	17	45	7	88	φ 8 ^{es}
φ25	22 (22)	17	30	10	8	φ31	35	6	14.5	M10×1.5	M22×1.5	φ 10	17	49	7	97	φ 8 ^{es}
φ32	22 (22)	19	32	12	10	φ38	40	7	15	M12×1.25	M24×2	φ 12	20	55	8	106	φ 10 ^{es}
φ40	24 (24)	22	41	14	12	φ46	42	8	15	M14×1.5	M30×2	φ 14	21	57	9	111	φ 12 ^{es}

内径	TL	TM	TU	UM	VF	WF	YP
φ20	8	36	32	52	16 (13)	24	7
φ25	8	36	32	52	18 (15)	28	7.5
φ32	10	44	36	64	20 (16)	30	7.5
φ40	12	50	44	74	22 (18)	32	7.5

注) A、VF寸法の()内数字はねじ長さ寸法です。

φ50、φ63

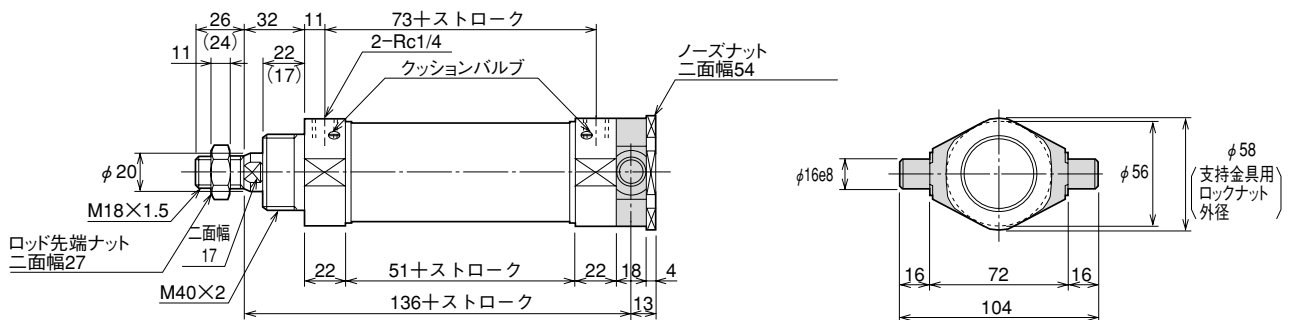

注) ()内数字はねじ長さ寸法です。

エアシリンダ/標準形J1シリーズ

形状寸法

複動形 ヘッド側トラニオン形ブラケット付/H-B

(単位: mm)

φ20~φ40

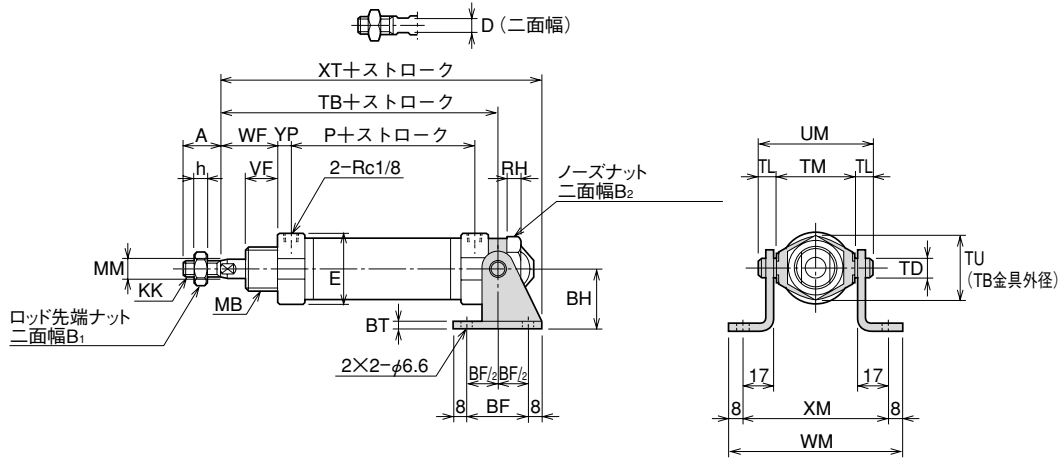

●本図以外の寸法はアイ形/C(基本形)を参照してください。

内径	A	B1	B2	BF	BH	BT	D	E	h	KK	MB	MM	P	RH	TB	TD	TL	TM	TU
φ20	20 (20)	13	30	32	32	3.2	6	φ28	5	M 8×1.25	M22×1.5	φ 8	45	7	88	φ 8 [※]	8	36	32
φ25	22 (22)	17	30	32	32	3.2	8	φ31	6	M10×1.5	M22×1.5	φ 10	49	7	97	φ 8 [※]	8	36	32
φ32	22 (22)	19	32	36	36	4	10	φ38	7	M12×1.25	M24×2	φ 12	55	8	106	φ 10 [※]	10	44	36
φ40	24 (24)	22	41	40	40	4	12	φ46	8	M14×1.5	M30×2	φ 14	57	9	111	φ 12 [※]	12	50	44

内径	UM	VF	WF	WM	XM	XT	YP
φ20	52	16 (13)	24	87	71	112	7
φ25	52	18 (15)	28	87	71	121	7.5
φ32	64	20 (16)	30	95	79	132	7.5
φ40	74	22 (18)	32	101	85	139	7.5

注) A、VF寸法の()内数字はねじ長さ寸法です。

φ50、φ63

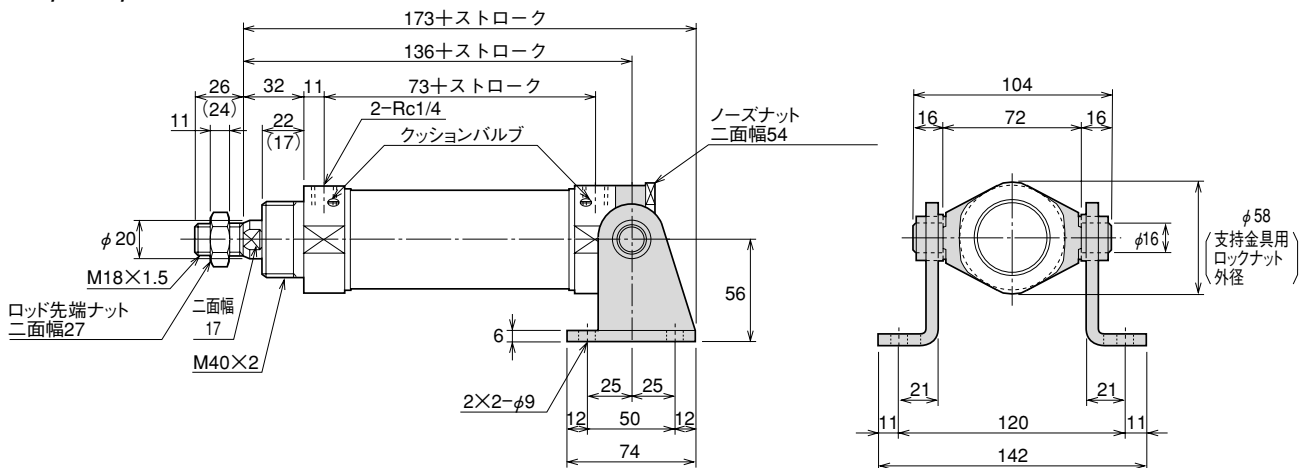

注) ()内数字はねじ長さ寸法です。

エアシリンダ/標準形J1シリーズ

形状寸法

複動形 アイ形ブラケット付/C-B

(単位: mm)

φ20～φ40 (基本形)

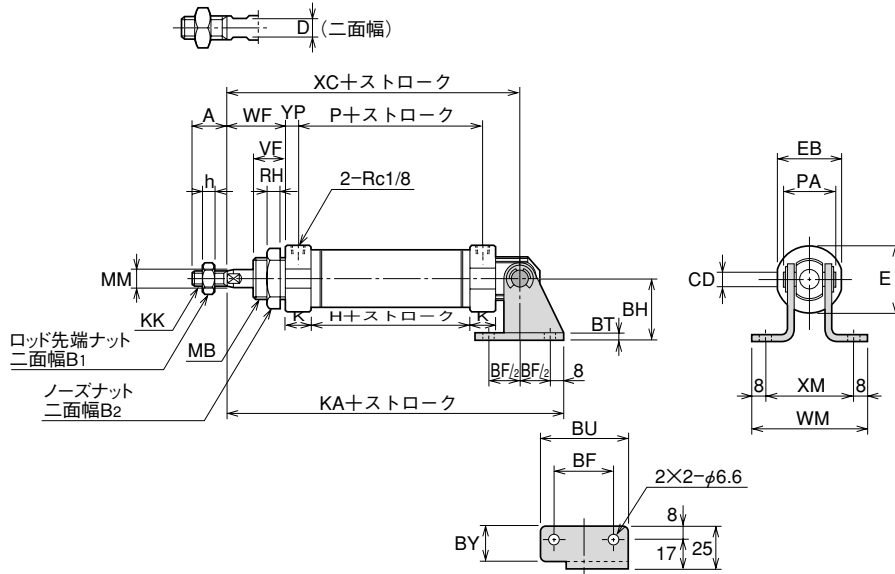

●本図以外の寸法はアイ形/C (基本形) を参照してください。

内径	A	B1	B2	BF	BH	BT	BU	BY	CD	D	E	EB	H	h	K	KA	KK	MB	MM
φ20	20 (20)	13	30	32	32	3.2	48	21.8	φ 8	6	φ 28	26	31	5	14	119	M 8×1.25	M22×1.5	φ 8
φ25	22 (22)	17	30	32	32	3.2	48	21.8	φ 8	8	φ 31	29	35	6	14.5	128	M10×1.5	M22×1.5	φ 10
φ32	22 (22)	19	32	36	36	4	52	21	φ 10	10	φ 38	36	40	7	15	140	M12×1.25	M24×2	φ 12
φ40	24 (24)	22	41	40	40	4	56	21	φ 12	12	φ 46	44	42	8	15	148	M14×1.5	M30×2	φ 14

内径	P	PA	RH	VF	WF	WM	XC	XM	YP
φ20	45	31	7	16 (13)	24	67	95	51	7
φ25	49	31	7	18 (15)	28	67	104	51	7.5
φ32	55	32	8	20 (16)	30	67	114	51	7.5
φ40	57	36	9	22 (18)	32	71	120	55	7.5

注) A、VF寸法の()内数字はねじ長さ寸法です。

複動形 ノーズ形/N (基本形)

(単位: mm)

φ50、φ63

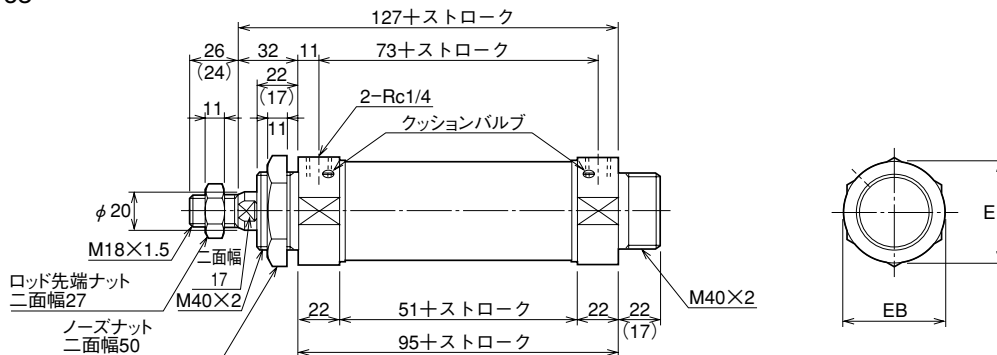

注) ()内数字はねじ長さ寸法です。

内径	E	EB
φ50	φ56	54
φ63	φ70	68

エアシリンダ/標準形J1シリーズ

形状寸法

防塵カバー付/J

(単位：mm)

φ20～φ40

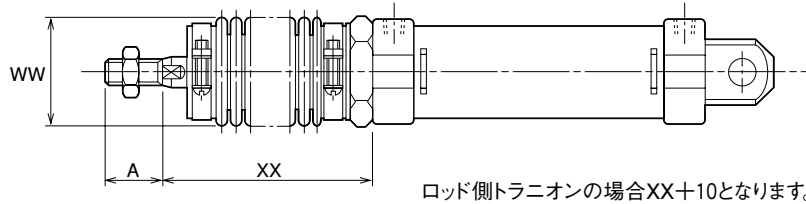

内径	A	WW	各ストローク毎のXX寸法													
			～25	～50	～75	～100	～125	～150	～175	～200	～250	～300	～350	～400	～450	～500
φ20	20 (20)	φ36	49	59	69	74	84	94	104	114	134	154	174	194	214	234
φ25	22 (22)	φ36	53	63	73	78	88	98	108	118	138	158	178	198	218	238
φ32	22 (22)	φ40	45	55	65	70	80	85	95	100	120	130	150	170	190	210
φ40	24 (24)	φ45	42	52	57	62	72	82	87	92	102	117	127	142	162	182

φ50、φ63

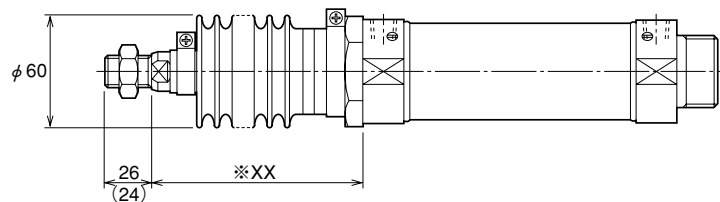

注) ()内数字はねじ長さ寸法です。

※ $XX = 1/4 \times (\text{ストローク}) + 65$

小数点未満の端数が出た場合は切り上げてください。

ロッド側トランニオンでストローク50mm未満の場合は、
 $1/4 \times (\text{ストローク}) + 80$

エアクッション付/B

(単位：mm)

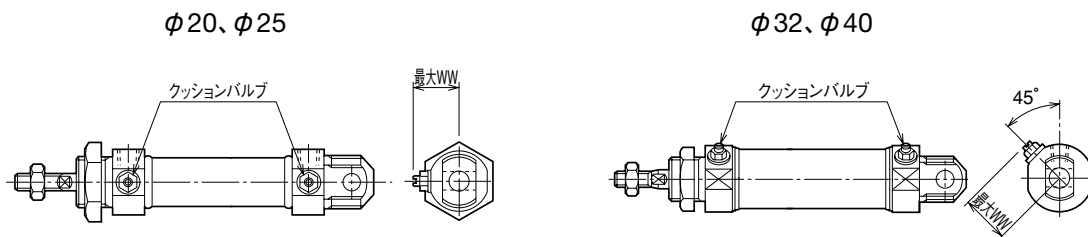

●本図以外の寸法はアイ形/C(基本形)を参照してください。

内径	WW
φ20	21
φ25	22.5
φ32	29
φ40	33

エアシリンダ/標準形J1シリーズ

スイッチ設定位置

(単位：mm)

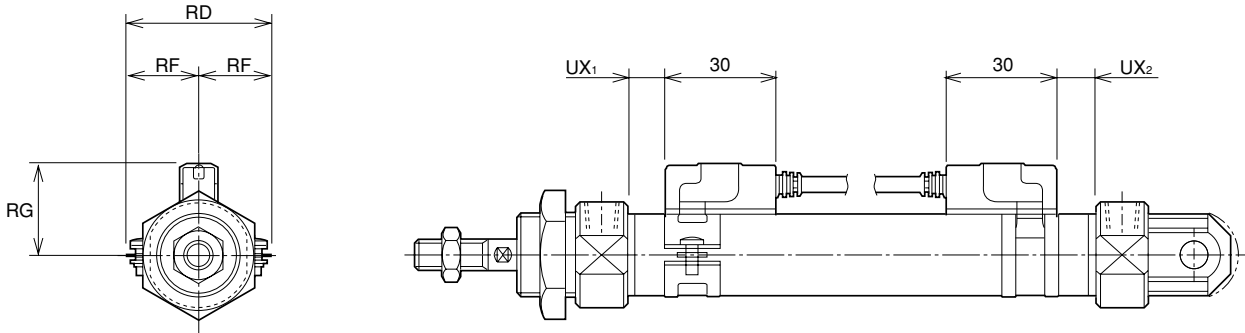

内径	RD			RF			RG		
	AX形	ZC形	SR形	AX形	ZC形	SR形	AX形	ZC形	SR形
φ 20	38	33	50	19	16.5	25	25	20	33
φ 25	44	36	52	22	18	26	27	22	35
φ 32	48	39	54	24	19.5	27	31	26	38
φ 40	54	43	58	27	21.5	29	35	30	43
φ 50	60	49	48	30	24.5	24	39	35	46
φ 63	68	49	52	34	24.5	26	47	42	53

●上図はAX形スイッチ付の図です。

内径	UX1						UX2					
	AX1□□	AX2□□	ZC201	ZC205	ZC230 ZC253	SR	AX1□□	AX2□□	ZC201	ZC205	ZC230 ZC253	SR
φ 20	7	7	9.5	6	8	2	7	7	7.5	4	6	0
φ 25	9	9	11	7.5	9.5	1	8	8	10	6.5	8.5	1
φ 32	10	10	13.5	10	12	5	10	10	12.5	9	11	5
φ 40	12	12	13.5	10	12	6	12	12	15.5	11	13	6
φ 50	16	16	18.5	15	17	7	16	16	18.5	15	17	7
φ 63	16	16	18.5	15	17	7	17	17	18.5	15	17	7

スイッチの動作範囲と応差

(単位：mm)

内径	有接点								無接点												
	AX1□□		ZC201		ZC205		SR		AX2□□		ZC230		ZC253								
	動作範囲	応差	動作範囲	応差	動作範囲	応差	動作範囲	応差	動作範囲	応差	動作範囲	応差	動作範囲	応差							
φ 20	4~9	1以下	5~9	2以下	6~8	0.5~1.5	6~9	2以下	2~5	1以下	1~4	0.5以下	2~4	0.5以下							
φ 25	5~9		6~11		6~9	2以下	7~10		2以下		2~6		1以下		2~4						
φ 32			6~10												7~10	2~6	1以下	2~5			
φ 40			7~11															8~11	3~6	1以下	2~4
φ 50			8~11																		3~5
φ 63	8~11	3~5																			

注) スイッチ取付金具形式は、P942を参照下さい。スイッチ取付方法は、P918、923、925を参照下さい。

エアシリンダ/標準形J1シリーズ

付属品

金具

(単位：mm)

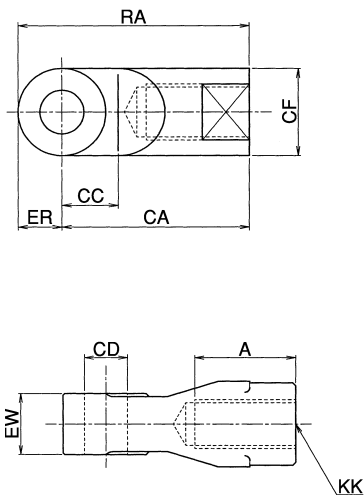

形式番号	適用 チューブ内径	A	CA	CC	CD	CF	ER	EW	KK	RA
K150-I	φ50	22	46	16	φ12 ^{H9}	φ25	R12.5	18 ^{-0.1 -0.4}	M18×1.5	58.5
K163-I	φ63	22	50	20	φ16 ^{H9}	φ32	R16	22 ^{-0.1 -0.4}	M18×1.5	66

Y金具

(単位：mm)

φ20~φ32

φ40~φ63

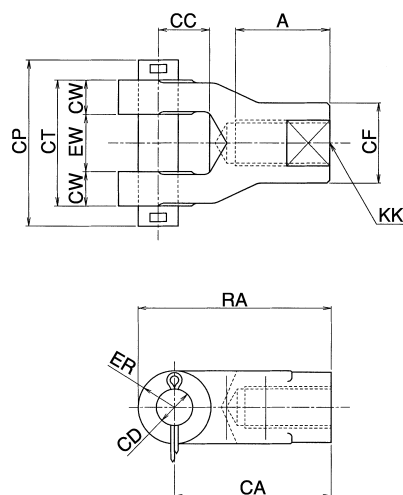
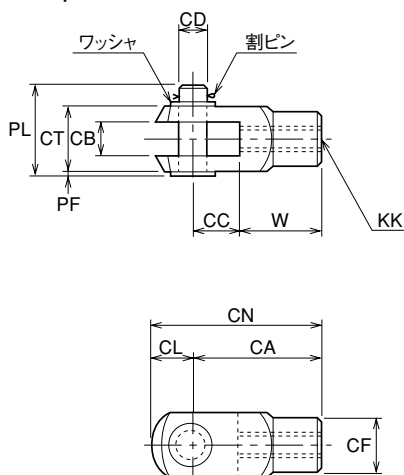

形式番号	適用 チューブ内径	A	CA	CB	CC	CD	CF	CL	CN	CP	CT	D	ER	EW	KK	PF	PL	RA	W
J120-Y	φ20	—	32	8 ^{+0.40 -0.15}	16	φ8H/f7	φ14	10	42	—	16	—	—	—	M8×1.25	2	24.5	—	16
J125-Y	φ25	—	40	10 ^{+0.40 -0.15}	20	φ10H/f7	φ18	12	52	—	20	—	—	—	M10×1.5	2.5	30	—	20
J132-Y	φ32	—	48	12 ^{+0.40 -0.15}	24	φ12H/f7	φ20	14	62	—	24	—	—	—	M12×1.25	3	36.5	—	24
J140-Y	φ40	25	60	—	20	φ14H/f8	φ24	—	—	58	44	24	R12	20 ^{+1.5 +0.5}	M14×1.5	—	—	72	—
J150-Y	φ50	33	60	—	18	φ14H/f8	φ28	—	—	58	44	27	R14	20 ^{+1.5 +0.5}	M18×1.5	—	—	74	—
J150-Y	φ63																		

エアシリンダ/標準形J1シリーズ

フート金具

(単位：mm)

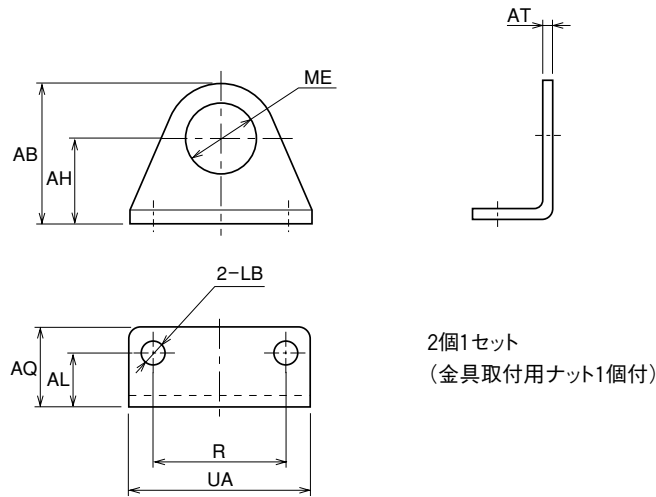

2個1セット
(金具取付用ナット1個付)

形式番号	適用 チューブ内径	AB	AH	AL	AQ	AT	LB	ME	R	UA
J120-L	φ20	42	25	16	24	3.2	φ6.8	φ22.5	40	55
	φ25									
J132-L	φ32	50	32	25	33	4	φ6.8	φ24.5	45	60
J140-L	φ40	58	36	25	33	4	φ6.8	φ30.5	50	65
J150-L	φ50	70	40	25	40	6	φ9	φ40.5	60	80
J163-L	φ63	77	45	25	40	6	φ9	φ40.5	74	95

フランジ金具

(単位：mm)

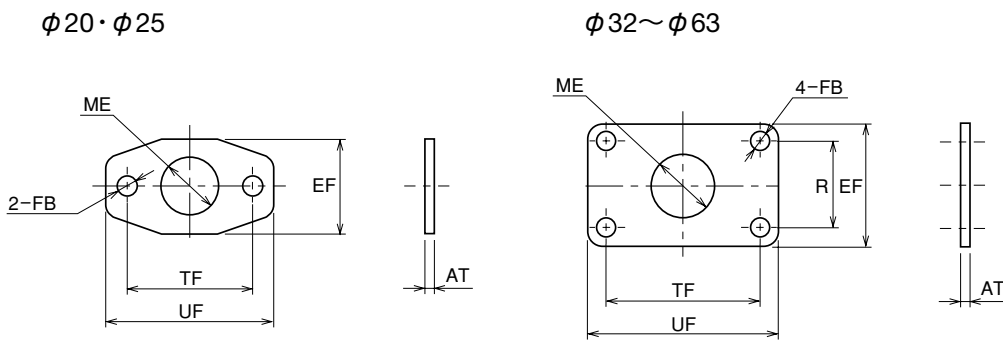

形式番号	適用 チューブ内径	AT	EF	FB	ME	TF	UF	R
J120-A	φ20	4	38	φ6.6	φ22	50	65	—
	φ25							
J132-A	φ32	4	47	φ6.6	φ24	58	72	33
J140-A	φ40	4	51	φ6.6	φ30	70	84	36
J150-A	φ50	10	60	φ9	φ40	74	94	40
J163-A	φ63	10	70	φ9	φ40	80	100	50

エアシリンダ/標準形J1シリーズ

付属品

トラニオン金具

(単位：mm)

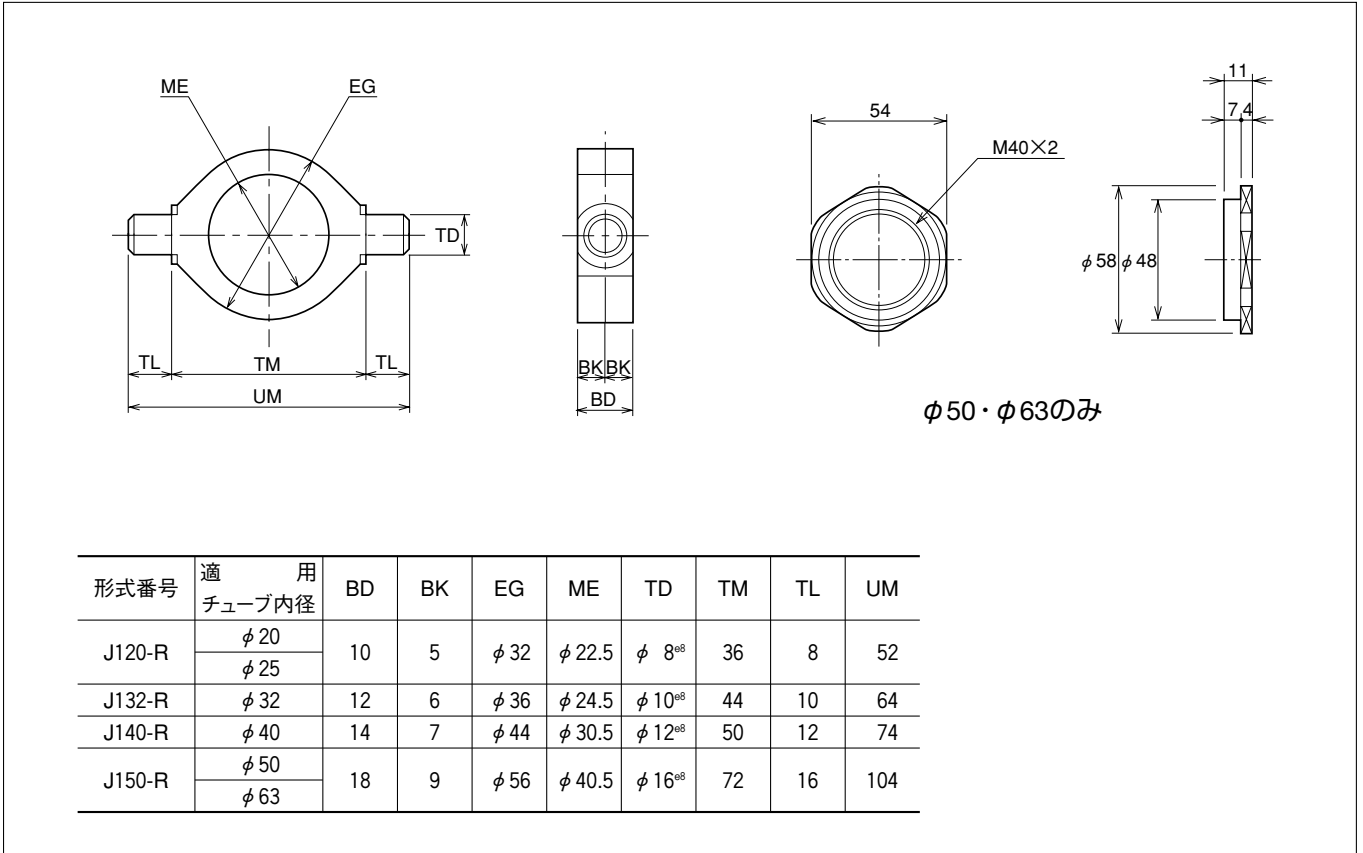

ブラケット

(単位：mm)

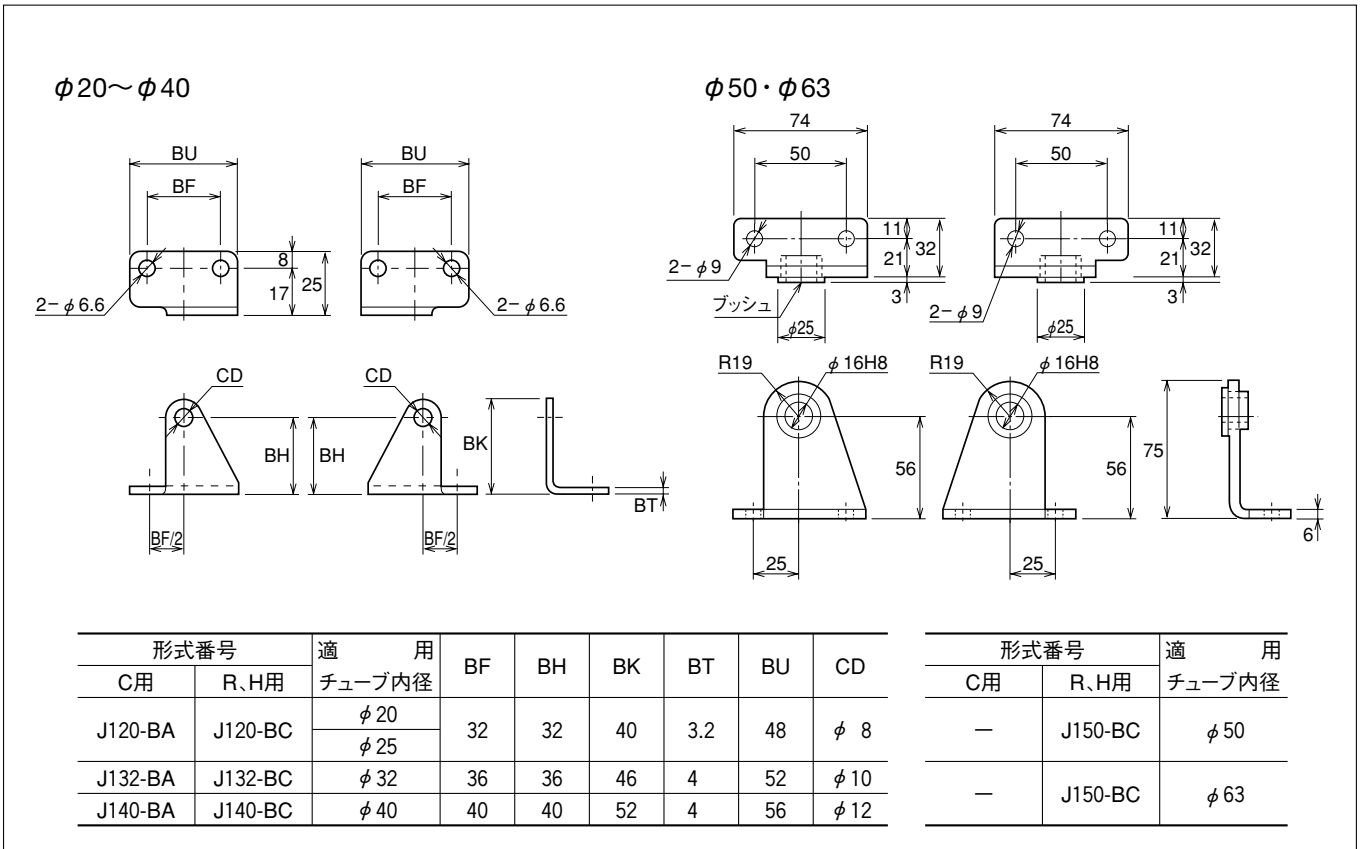

エアシリンダ/標準形J1シリーズ

ロッド先端特殊形状(オーダメイド)

(単位: mm)

表示記号
A10

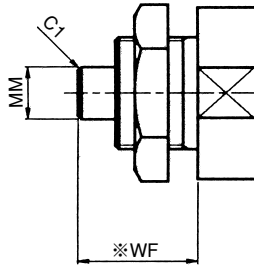

内径	MM	WF
φ 20	φ 8	26
φ 25	φ 10	28
φ 32	φ 12	30
φ 40	φ 14	32
φ 50、φ 63	φ 20	32

表示記号
A14

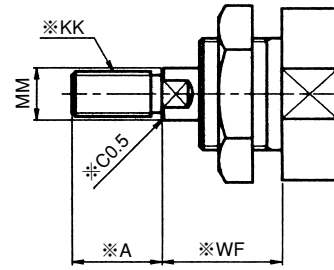

内径	A	KK	MM	WF
φ 20	—	—	—	—
φ 25	20	M 8×1.25	φ 10	28
φ 32	22	M10×1.25	φ 12	30
φ 40	24	M12×1.25	φ 14	32
φ 50、φ 63	26	M14×1.5	φ 20	32

表示記号
A16

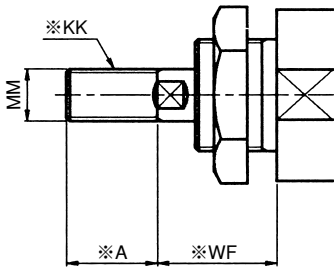

内径	A	KK	MM	WF
φ 20	20	M 8×1.25	φ 8	24
φ 25	22	M10×1.25	φ 10	28
φ 32	22	M12×1.25	φ 12	30
φ 40	24	M14×1.5	φ 14	32
φ 50、φ 63	26	M20×1.5	φ 20	32

表示記号
A20

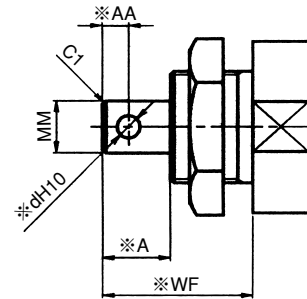

内径	A	AA	d	MM	WF
φ 20	13	5	φ 4	φ 8	29
φ 25	16	6	φ 5	φ 10	34
φ 32	18	7	φ 6	φ 12	38
φ 40	20	8	φ 7	φ 14	42
φ 50、φ 63	30	12	φ 10	φ 20	52

表示記号
A27

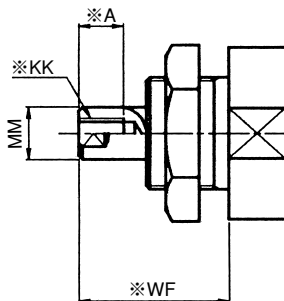

内径	A	KK	MM	WF
φ 20	7	M 4×0.7	φ 8	26
φ 25	7	M 5×0.8	φ 10	28
φ 32	9	M 6×1	φ 12	30
φ 40	12	M 8×1.25	φ 14	32
φ 50、φ 63	15	M10×1.5	φ 20	32

表示記号
A29

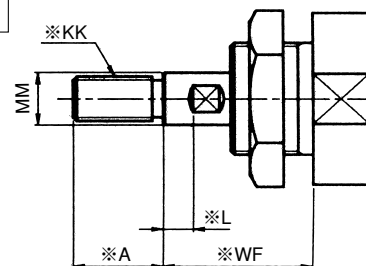

内径	A	KK	L	MM	WF
φ 20	—	—	—	—	—
φ 25	20	M 8×1.25	5	φ 10	31
φ 32	22	M10×1.25	8	φ 12	38
φ 40	24	M12×1.25	8	φ 14	40
φ 50、φ 63	26	M16×1.5	10	φ 20	45

エアシリンダ/標準形J1シリーズ

ロッド先端特殊形状(オーダメイド)

(単位: mm)

表示記号
A30

内径	A	AA	d	ML	MM	WF
φ 20	13	5	φ 4	5 ⁰ _{-0.1}	φ 8	21
φ 25	16	6	φ 5	6 ⁰ _{-0.1}	φ 10	23
φ 32	18	7	φ 6	7 ⁰ _{-0.1}	φ 12	25
φ 40	20	8	φ 7	8 ⁰ _{-0.1}	φ 14	27
φ 50、φ 63	30	12	φ 10	12 ⁰ _{-0.1}	φ 20	27

表示記号
A37

内径	A	KK	d	L	MM	WF
φ 20	7	M 4×0.7	φ 4	5	φ 8	26
φ 25	7	M 5×0.8	φ 6	5	φ 10	28
φ 32	9	M 6×1	φ 8	7	φ 12	30
φ 40	12	M 8×1.25	φ 10	7	φ 14	32
φ 50、φ 63	12	M10×1.5	φ 12	10	φ 20	32

表示記号
G14

内径	A	KK	MG	WF
φ 20	—	—	—	—
φ 25	20	M 8×1.25	9	28
φ 32	—	—	—	—
φ 40	24	M12×1.25	14	32
φ 50、φ 63	26	M16×1.5	19	32

表示記号
G27

内径	A	KK	MG	WF
φ 20	—	—	—	—
φ 25	7	M 5×0.8	9	28
φ 32	—	—	—	—
φ 40	12	M 8×1.25	14	32
φ 50、φ 63	15	M10×1.5	19	32

表示記号
G37

内径	A	KK	d	L	MG	WF
φ 20	—	—	—	—	—	—
φ 25	7	M 5×0.8	φ 6	5	9	28
φ 32	—	—	—	—	—	—
φ 40	12	M 8×1.25	φ 10	7	14	32
φ 50、φ 63	15	M10×1.5	φ 12	10	19	32

注) G14、G27、G37はロッド回り止め形用のロッド先端特殊形状です。
※印の寸法で基準寸法以外を希望される場合は別途ご相談ください。

エアシリンダ/両側ロッド形

J1○7シリーズ

φ20、φ25、φ32、φ40、φ50、φ63

表示方法

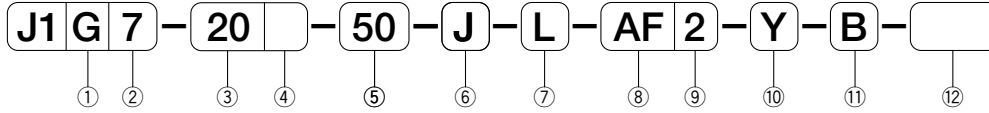

①磁石の有無

G	磁石内蔵	スイッチ付可能
---	------	---------

②作動形式

7	複動形両側ロッド
---	----------

③チューブ内径 (mm)

20	φ20
25	φ25
32	φ32
40	φ40
50	φ50
63	φ63

④クッション

無記号	ダンパクッション
B	両側エアクッション

注) φ20～φ40はダンパクッションが標準です。
φ50、φ63はB(両側クッション)のみです。

⑤ストローク (mm)

標準ストローク (P.268) を参照してください。

⑥防塵カバー

無記号	防塵カバーなし (標準)
J	ジャバラ付 (ナイロンターポリン)
JN	ジャバラ付 (クロロプレン)
JK	ジャバラ付 (コーネックス)
JJ	ジャバラ2個付 (ナイロンターポリン)
JJN	ジャバラ2個付 (クロロプレン)
JJK	ジャバラ2個付 (コーネックス)

⑦支持形式

N	ノーズ形
L	両側フート
LS	片側フート (1個)
A	ロッド側フランジ
R	ロッド側トラニオン

注) LSはφ20、φ25のみとなります。

メンテナンス形式 (パッキンセット)

チューブ内径 (mm)	パッキンセット
φ20	J1720-PS
φ25	J1725-PS
φ32	J1732-PS
φ40	J1740-PS
φ50	J1750-PS
φ63	J1763-PS

注) パッキンセットはロッドパッキンのみ。

⑧スイッチの種類

無記号	スイッチなし			
AF	AX101	DC5～30V	有 接 点	
AG	AX105			
AH	AX111			
AJ	AX115	AC5～120V		
AE	AX125			DC30V以下 AC120V以下
AK	AX11A	AC5～120V		
AL	AX11B	DC5～30V		
JA	ZC201A	AC85～115V		
JB	ZC201B	DC5～28V		
JC	ZC205A	DC10～28V		
JD	ZC205B			
S	SR405	AC80～220V		
BE	AX201	DC5～30V	無 接 点	
BF	AX205			
BH	AX221			
BJ	AX225			
CE	AX211			
CF	AX215			
JJ	ZC230A			DC10～28V
JK	ZC230B			
JL	ZC253A			DC28V以下
JM	ZC253B			

⑨スイッチの数

無記号	スイッチなし
2	2個付
1	1個付

⑩ロッド先端金具

無記号	金具なし
Y	Y金具1個付
I	I金具1個付
YY	Y金具2個付
II	I金具2個付

⑪ブラケット

無記号	ブラケットなし
B	ブラケット付

注) ブラケット付はR形のみです。

⑫ロッド先端特殊記号

無記号	標準品
-----	-----

(P.265、266) を参照してください。

スイッチ取付金具

チューブ内径 (mm)	取付金具形式番号		
	AX形スイッチ	SR形スイッチ	ZC形スイッチ
φ20	J120-AJ	J120-SJ	J120-ZJ
φ25	J125-AJ	J125-SJ	J125-ZJ
φ32	J132-AJ	J132-SJ	J132-ZJ
φ40	J140-AJ	J140-SJ	J140-ZJ
φ50	J150-AJ	J150-SJ	J150-ZJ
φ63	J163-AJ	J163-SJ	J163-ZJ

支持金具形式

チューブ内径 (mm)	φ20	φ25	φ32	φ40	φ50	φ63
フート金具	J120-L	J120-L	J132-L	J140-L	J150-L	J163-L
フランジ金具	J120-A	J120-A	J132-A	J140-A	J150-A	J163-A
トラニオン金具	J120-R	J120-R	J132-R	J140-R	J150-R	J150-R
ブラケット R 用	J120-BC	J120-BC	J132-BC	J140-BC	J150-BC	J150-BC

エアシリンダ/両側ロッド形 J1○7シリーズ

φ20、φ25、φ32、φ40、φ50、φ63



仕様

作 動 形 式	単 位	複 動 形
使 用 流 体		無給油空気
使 用 圧 力 範 囲	MPa	φ20~φ40:0.05~1 φ50、φ63:0.02~1
保 証 耐 圧 力	MPa	1.5
周 囲 温 度	℃	-10~70
使 用 ピ ス ト ン 速 度	mm/s	φ20~φ40:50~700 φ50、φ63:20~700
ク ッ シ ョ ン		φ20~φ40:ダンパクッション φ50、φ63:エアクッション
ス ト ロ ー ク 長 さ の 許 容 値	mm	250mm以下: ${}^{+1.0}_0$ 251~450mm: ${}^{+1.4}_0$
支 持 形 式		ノーズ形、フート形 フランジ形、トラニオン形

注) ・中間位置にスイッチを設定する場合は、リレーなどの応答速度との関係上シリンダ最大速度を300mm/s以内としてください。

・使用温度範囲については凍結しない状態で使用してください。

・ポート位置およびクッションバルブ位置を変更される場合は別途ご相談ください。

標準ストローク

(単位: mm)

チューブ 内径	標準ストローク															限界
	15	25	30	50	75	100	125	150	175	200	250	300	350	400	450	ストローク
φ20	○	○	○	○	○	○	○	○	○	○	—	—	—	—	—	450
φ25	○	○	○	○	○	○	○	○	○	○	○	○	—	—	—	450
φ32	○	○	○	○	○	○	○	○	○	○	○	○	○	○	—	450
φ40	○	○	○	○	○	○	○	○	○	○	○	○	○	○	○	450
φ50	—	○	—	○	○	○	—	○	—	○	○	○	○	○	○	450
φ63	—	○	—	○	○	○	—	○	—	○	○	○	○	○	○	450

シリンダ力(理論出力)

(単位: N)

チューブ内径 (mm)	ロッド外径 (mm)	使用圧力 (MPa)										
		0.1	0.2	0.3	0.4	0.5	0.6	0.7	0.8	0.9	1	
φ20	φ8	26.4	52.8	79.2	106	132	158	185	211	238	264	
φ25	φ10	41.2	82.4	124	165	206	247	288	330	371	412	
φ32	φ12	69.1	138	207	276	345	414	484	553	622	691	
φ40	φ14	110	220	331	441	551	661	771	882	992	1102	
φ50	φ20	165	330	495	660	825	990	1155	1319	1484	1649	
φ63	φ20	280	561	841	1121	1402	1682	1962	2242	2523	2803	

注) シリンダ出力(実効出力) = シリンダ力(理論出力) × 0.85

エアシリンダ/両側ロッド形J1○7シリーズ

シリンダ質量

(単位：g)

チューブ 内径 (mm)	基本質量 (基本形)	ストローク 1mm当りの 加算質量	支持金具質量				先端金具質量		スイッチ質量		
			フート (2個)	フランジ	トラニオン	ブラケット	I形	Y形	AX	ZC	SR
φ20	186	1.25	140	55	55	85	—	55	50	25	271
φ25	274	1.8	140	55	55	85	—	100			
φ32	415.5	2.55	220	90	90	120	—	100			
φ40	657.5	3.4	280	110	130	145	—	175			
φ50	1209.5	5.73	560	315	335	460	200	340			
φ63	1574.5	6.82	705	420	335	460	200	340			

注) スイッチ質量はスイッチ取付バンドを含んでいます。

〔計算例〕

J1G2-20-50-L-AF2

$186 + (1.25 \times 50) + 140 + (50 \times 2) = 488.5 \text{ g}$

エアシリンダ/両側ロッド形J1○7シリーズ

スイッチ付/スイッチの詳細仕様、取扱い上の注意、取付方法はP.901を参照してください。

●AX形スイッチ

●ZC形スイッチ

●SR形スイッチ

コード式

コネクタ式



スイッチ一覧

種類	スイッチ記号	負荷電圧範囲	負荷電流範囲	最大開閉容量	保護回路	表示灯	結線方式	コード長さ	適合負荷		
有接点	AF AX101	DC5~30V	DC:5~40mA	DC:1.5W AC:2VA	なし	発光ダイオード	0.3mm ² 2芯外径 φ 4mm コード軸方向取出し	1.5m	小形リレー PLC		
	AG AX105							5 m			
	AH AX111				AC5~120V	AC:5~20mA		あり		(ON時赤色点灯)	1.5m
	AJ AX115										5 m
	AE AX125	DC30V以下 AC120V以下	DC:40mA以下 AC:20mA以下		なし	なし		5 m			
	AK AX11A	AC5~120V	5~20mA		2VA	あり		発光ダイオード (ON時赤色点灯)		4ピンコネクタ式 コード軸方向取出し	0.5m
	AL AX11B	DC5~30V	5~40mA		1.5W						0.5m
	JA ZC201A	AC115V以下	AC:25mA以下		—	なし		なし		0.2mm ² 2芯外径 φ 3mm	1 m
	JB ZC201B	DC28V以下	DC:40mA以下		—						3 m
	JC ZC205A	DC10~28V	DC:5~40mA		—	なし		発光ダイオード (ON時赤色点灯)		コード軸方向取出し	1 m
JD ZC205B	3 m										
S SR405	AC80~220V	2~300mA	30VA	あり	ネオンランプ (OFF時赤色点灯)	0.5mm ² 2芯外径 φ 6mm コード軸方向取出し	5 m				
無接点	BE AX201	DC5~30V	5~40mA	—	あり	発光ダイオード (ON時赤色点灯)	0.3mm ² 2芯外径 φ 4mm コード軸方向取出し	1.5m	小形リレー PLC IC回路		
	BF AX205							5 m			
	CE AX211							1.5m			
	CF AX215							5 m			
	BH AX221	DC5~30V	MAX.200mA NPNオープン コレクタ出力		—	あり	発光ダイオード (ON時赤色点灯)	0.3mm ² 3芯外径 φ 4mm コード軸方向取出し		1.5m	
	BJ AX225									5 m	
	JJ ZC230A	DC10~28V	4~50mA		—	あり	発光ダイオード (ON時点灯)	0.2mm ² 2芯外径 φ 3mm コード軸方向取出し		1 m	
	JK ZC230B									3 m	
JL ZC253A	DC28V以下	MAX.100mA	—	あり	発光ダイオード (ON時点灯)	0.2mm ² 3芯外径 φ 3mm コード軸方向取出し	1 m				
JM ZC253B							3 m				

注) ・保護回路なしのスイッチにおいては、誘導負荷(リレー等)を使用する場合は必ず負荷に保護回路(SK-100)を付けてください。

・AX形スイッチは上記以外の形式についても取付け可能です。巻末のスイッチ仕様欄を参照してください。

スイッチ付最小ストローク

(単位: mm)

チューブ内径 (mm)	スイッチ取付数										
	1個付					2個付					
	有接点			無接点		有接点			無接点		
	AX	ZC201	ZC205	SR	AX	ZC	AX	ZC	SR	AX	ZC
φ 20、φ 25	10	10	15	15	10	10	15	15	35	20	10
φ 32~φ 63				10							

エアシリンダ/両側ロッド形J1○7シリーズ

構造および主要部品

φ20～φ40

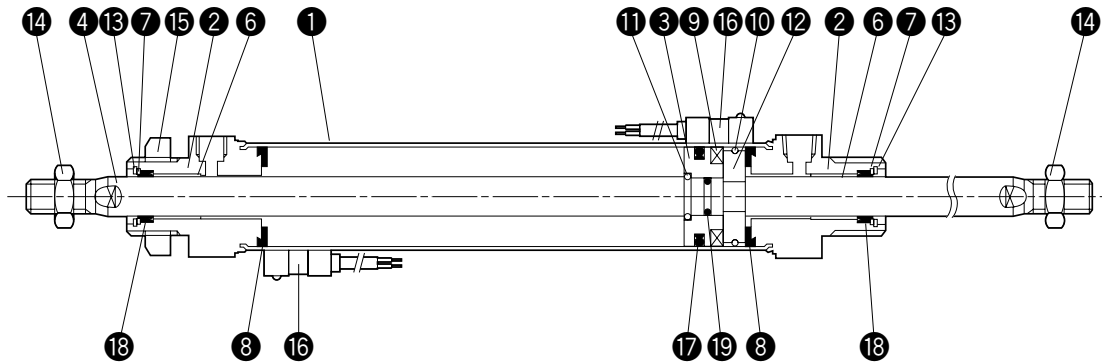

φ50、φ63

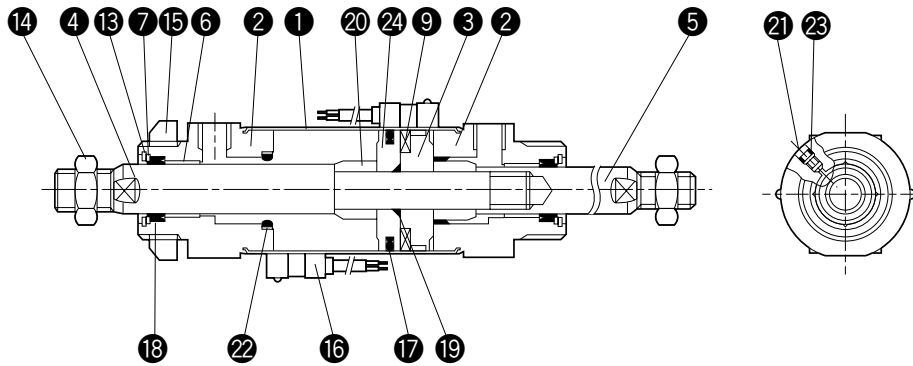

部番	部品名称	材質
1	シリンダチューブ	ステンレス鋼
2	ロッドカバー	アルミニウム合金
3	ピストン	アルミニウム合金
4	ピストンロッドA	φ20～32:ステンレス鋼(硬質クロームメッキ) φ40～63:機械構造用炭素鋼(硬質クロームメッキ)
5	ピストンロッドB	機械構造用炭素鋼(硬質クロームメッキ)
6	プッシュ	焼結含油軸受
7	ロッドバッキング押え板	冷間圧延鋼
8	クッションパッド	ウレタンゴム
9	磁石	—
10	ストップリング	ステンレス鋼
11	ストッパ	ステンレス鋼
12	割リング	ステンレス鋼
13	止め輪	ばね鋼
14	ロッド先端ナット	一般構造用圧延鋼
15	ノズナット	一般構造用圧延鋼
16	スイッチ	—
17	ピストンパッキン	ニトリルゴム
18	ロッドパッキン	ニトリルゴム
19	ピストンロッド用Oリング	ニトリルゴム
20	クッションリング	機械構造用炭素鋼
21	クッションバルブ	機械構造用炭素鋼
22	クッションパッキン	金輪+ニトリルゴム
23	クッションバルブ用Oリング	ニトリルゴム
24	パッキンハウジング	アルミニウム合金

注) このシリンダは分解できません。ロッドパッキンのみ交換できます。
メンテナンス用形式は、P267を参照下さい。

エアシリンダ/両側ロッド形J1○7シリーズ

形状寸法

複動形

(単位: mm)

φ20~φ40

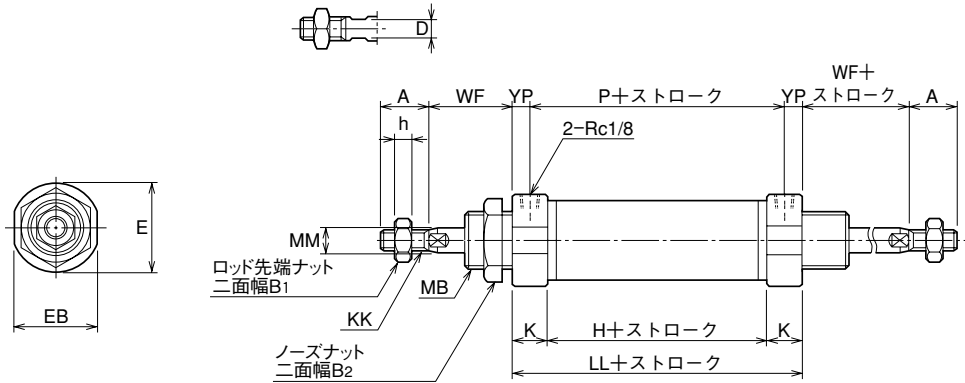

内径	A	B1	B2	D	E	EB	H	h	K	KK	LL	MB	MM	P	WF	YP
φ20	20 (20)	13	30	6	φ28	26	31	5	14	M 8×1.25	59	M22×1.5	φ 8	45	24	7
φ25	22 (22)	17	30	8	φ31	29	35	6	14.5	M10×1.5	64	M22×1.5	φ10	49	28	7.5
φ32	22 (22)	19	32	10	φ38	36	40	7	15	M12×1.25	70	M24×2	φ12	55	30	7.5
φ40	24 (24)	22	41	12	φ46	44	42	8	15	M14×1.5	72	M30×2	φ14	57	32	7.5

注) A寸法の()内数字はねじ長さ寸法です。

φ50、φ63

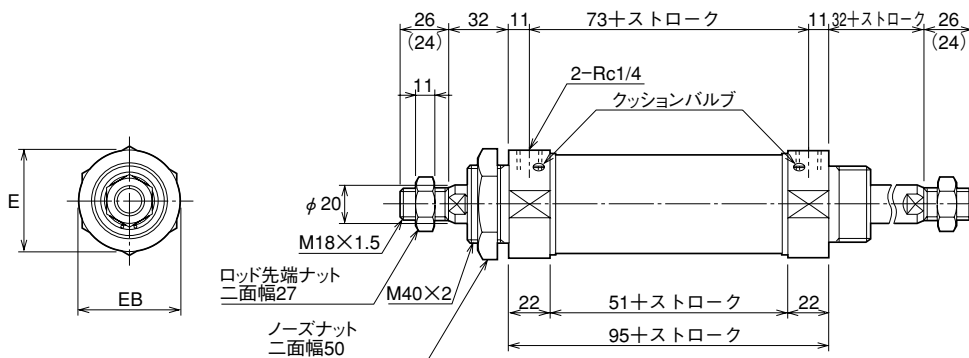

内径	E	EB
φ50	φ56	54
φ63	φ70	68

注) ()内数字はねじ長さ寸法です。

カバーマウントシリンダ

J1○Eシリーズ

φ20、φ25、φ32、φ40、φ50、φ63

表示方法

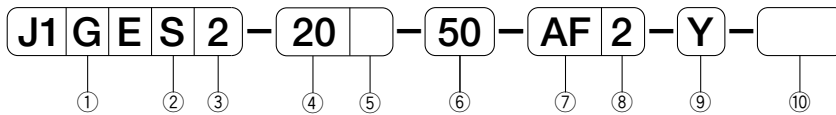

①磁石の有無

G	磁石内蔵	スイッチ付可能
---	------	---------

②取付け

S	底面取付け
F	前面取付け

③作動形式

2	複動形片側ロッド
1	単動出形片側ロッド
0	単動引形片側ロッド
7	複動形両側ロッド

④チューブ内径 (mm)

20	φ20
25	φ25
32	φ32
40	φ40
50	φ50
63	φ63

⑤クッション

無記号	ダンパクッション
B	両側エアクッション

注) φ20～φ40はダンパクッションが標準です。
φ50、φ63はB(両側クッション)のみで標準です。

⑥ストローク (mm)

標準ストローク (P.274) を参照してください。

⑦スイッチの種類

無記号	スイッチなし		
AF	AX101		有 接 点
AG	AX105	DC5～30V	
AH	AX111	AC5～120V	
AJ	AX115		
AE	AX125	DC30V以下 AC120V以下	
AK	AX11A	AC5～120V	
AL	AX11B	DC5～30V	
JA	ZC201A	AC115V以下	
JB	ZC201B	DC28V以下	
JC	ZC205A		
JD	ZC205B	DC10～28V	無 接 点
S	SR405	AC80～220V	
BE	AX201		
BF	AX205		
BH	AX221	DC5～30V	
BJ	AX225		
CE	AX211		
CF	AX215		
JJ	ZC230A	DC10～28V	
JK	ZC230B		
JL	ZC253A		
JM	ZC253B	DC28V以下	

⑧スイッチの数

無記号	スイッチなし
2	2個付
1	1個付

⑨ロッド先端金具

無記号	金具なし
Y	Y金具1個付
I	I金具1個付
YY	Y金具2個付
II	I金具2個付

⑩ロッド先端特殊記号

無記号	標準品
-----	-----

(P.265、266) を参照してください。

メンテナンス形式(パッキンセット)

チューブ内径 (mm)	パッキンセット
φ20	J120-PS
φ25	J125-PS
φ32	J132-PS
φ40	J140-PS
φ50	J150-PS
φ63	J163-PS

注) パッキンセットはロッドパッキンのみ。

スイッチ取付金具

チューブ内径 (mm)	取付金具形式		
	AX形スイッチ	SR形スイッチ	ZC形スイッチ
φ20	J120-AJ	J120-SJ	J120-ZJ
φ25	J125-AJ	J125-SJ	J125-ZJ
φ32	J132-AJ	J132-SJ	J132-ZJ
φ40	J140-AJ	J140-SJ	J140-ZJ
φ50	J150-AJ	J150-SJ	J150-ZJ
φ63	J163-AJ	J163-SJ	J163-ZJ

カバーマウントシリンダ J1○Eシリーズ

φ20、φ25、φ32、φ40、φ50、φ63

仕様



作動形式	単位	複動形片側ロッド	複動形両側ロッド	単動形
使用流体		無給油空気		
使用圧力範囲	MPa	φ20～φ40：0.05～1 φ50、φ63：0.02～1		0.15～1
保証耐圧力	MPa	1.5		
周囲温度	℃	-10～70		
使用ピストン速度	mm/s	20～700	φ20～φ40：50～700 φ50、φ63：20～700	50～700
クッション		φ20～φ40：ダンパクッション φ50、φ63：エアクッション		
ストローク長さの許容値	mm	250mm以下：+1.0 0 251～900mm：+1.4 0		
支持形式		底面取付、前面取付		

- 注) ・中間位置にスイッチを設定する場合は、リレーなどの応答速度との関係上シリンダ最大速度を300mm/s以内としてください。
 ・使用温度範囲については凍結しない状態で使用してください。
 ・ポート位置およびクッションバルブ位置を変更される場合は別途ご相談ください。

標準ストローク

(単位：mm)

作動形式	チューブ内径	標準ストローク																限界ストローク	
		15	25	30	50	75	100	125	150	175	200	250	300	350	400	450	500		
複動形	φ20	○	○	○	○	○	○	○	○	○	○	○	○	○	○	○	○	○	900(450)
	φ25	○	○	○	○	○	○	○	○	○	○	○	○	○	○	○	○	○	900(450)
	φ32	○	○	○	○	○	○	○	○	○	○	○	○	○	○	○	○	○	900(450)
	φ40	○	○	○	○	○	○	○	○	○	○	○	○	○	○	○	○	○	900(450)
	φ50	—	○	—	○	○	○	—	○	—	○	○	○	○	○	○	○	○	900(450)
	φ63	—	○	—	○	○	○	—	○	—	○	○	○	○	○	○	○	○	900(450)
単動形	φ20	—	○	—	○	○	○	○	○	—	—	—	—	—	—	—	—	150	
	φ25	—	○	—	○	○	○	○	○	○	—	—	—	—	—	—	—	200	
	φ32	—	○	—	○	○	○	○	○	○	—	—	—	—	—	—	—	200	
	φ40	—	○	—	○	○	○	○	○	○	○	—	—	—	—	—	—	200	

注) ()内は両側ロッドの場合です。

シリンダ力(理論出力)

(単位：N)

チューブ内径 (mm)	ロッド外径 (mm)	作動方向	使用圧力 (MPa)									
			0.1	0.2	0.3	0.4	0.5	0.6	0.7	0.8	0.9	1
φ20	φ8	ロッド出	31.4	62.8	94.2	126	157	188	220	251	283	314
		ロッド引	26.4	52.8	79.2	106	132	158	185	211	238	264
φ25	φ10	ロッド出	49.1	98.2	147	196	245	295	344	393	442	491
		ロッド引	41.2	82.4	124	165	206	247	288	330	371	412
φ32	φ12	ロッド出	80.4	161	241	322	402	483	563	643	724	804
		ロッド引	69.1	138	207	276	345	414	484	553	622	691
φ40	φ14	ロッド出	126	251	377	503	628	754	880	1005	1131	1257
		ロッド引	110	220	331	441	551	661	771	882	992	1102
φ50	φ20	ロッド出	196	393	589	785	982	1178	1374	1571	1767	1963
		ロッド引	165	330	495	660	825	990	1155	1319	1484	1649
φ63	φ20	ロッド出	312	623	935	1247	1559	1870	2182	2494	2806	3117
		ロッド引	280	561	841	1121	1402	1682	1962	2242	2523	2803

注) 複動形：シリンダ出力(実効出力)＝シリンダ力(理論出力)×0.85
 単動形：シリンダ出力(実効出力)＝シリンダ力(理論出力)×0.85－スプリング力

カバーマウントシリンダ/J1○Eシリーズ

スプリング張力

(単位：N)

チューブ内径 (mm)	荷 重	ストローク(mm)			
		15	25	30	50~200
φ 20	0ストローク時	20.6	12.9	20.6	12.9
	最大ストローク時	32.2			
φ 25	0ストローク時	32.5	20.4	32.5	20.4
	最大ストローク時	50.7			
φ 32	0ストローク時	51.3	32.3	51.3	32.3
	最大ストローク時	79.9			
φ 40	0ストローク時	80.4	50.6	80.4	50.6
	最大ストローク時	125.2			

カバーマウントシリンダ/J1○Eシリーズ

スイッチ付/スイッチの詳細仕様、取扱い上の注意、取付方法はP.901を参照してください。

●AX形スイッチ

●ZC形スイッチ

●SR形スイッチ

コード式

コネクタ式



スイッチ一覧

種類	スイッチ記号	負荷電圧範囲	負荷電流範囲	最大開閉容量	保護回路	表示灯	結線方式	コード長さ	適合負荷				
有接点	AF AX101	DC5~30V	DC:5~40mA	DC:1.5W AC:2VA	なし	発光ダイオード (ON時赤色点灯)	0.3mm ² 2芯外径φ4mm コード軸方向取出し	1.5m	小形リレー PLC				
	AG AX105							5m					
	AH AX111				AC5~120V	AC:5~20mA		あり		なし	1.5m		
	AJ AX115										5m		
	AE AX125	DC30V以下 AC120V以下	DC:40mA以下 AC:20mA以下		なし	なし		なし		5m			
	AK AX11A	AC5~120V	5~20mA		2VA	あり		発光ダイオード (ON時赤色点灯)		4ピンコネクタ式 コード軸方向取出し	0.5m		
	AL AX11B										DC5~30V	5~40mA	1.5W
	JA ZC201A	AC85~115V	AC:20mA以下		—	なし		なし		0.2mm ² 2芯外径φ3mm コード軸方向取出し	1m	小形リレー PLC	
	JB ZC201B	DC5~28V	DC:40mA以下		—	なし		3m					
	JC ZC205A	DC10~28V	DC:5~40mA		—	なし		発光ダイオード (ON時赤色点灯)			1m		
JD ZC205B	3m												
S SR405	AC80~220V	2~300mA	30VA	あり	ネオンランプ (OFF時赤色点灯)	0.5mm ² 2芯外径φ6mm コード軸方向取出し	5m						
無接点	BE AX201	DC5~30V	5~40mA	—	あり	発光ダイオード (ON時赤色点灯)	0.3mm ² 2芯外径φ4mm コード軸方向取出し	1.5m	小形リレー PLC IC回路				
	BF AX205							5m					
	CE AX211							1.5m					
	CF AX215							5m					
	BH AX221	DC5~30V	MAX.200mA NPNオープン コレクタ出力		—	あり	発光ダイオード (ON時赤色点灯)	0.3mm ² 3芯外径φ4mm コード軸方向取出し		1.5m			
	BJ AX225									5m			
	JJ ZC230A	DC10~28V	4~50mA		—	あり	発光ダイオード (ON時点灯)	0.2mm ² 2芯外径φ3mm コード軸方向取出し		1m			
	JK ZC230B									3m			
JL ZC253A	DC28V以下			MAX.100mA					—	あり	発光ダイオード (ON時点灯)	0.2mm ² 3芯外径φ3mm コード軸方向取出し	1m
JM ZC253B													3m

注) ・保護回路なしのスイッチにおいては、誘導負荷(リレー等)を使用する場合は必ず負荷に保護回路(SK-100)を付けてください。

・AX形スイッチは上記以外の形式についても取付け可能です。巻末のスイッチ仕様欄を参照してください。

スイッチ付最小ストローク

(単位: mm)

チューブ内径 (mm)	スイッチ取付数										
	1個付					2個付					
	有接点			無接点		有接点			無接点		
	AX	ZC201	ZC205	SR	AX	ZC	AX	ZC	SR	AX	ZC
φ20、φ25	10	10	15	15	10	10	15	15	35	20	10
φ32~φ63				10							

カバーマウントシリンダ/J1○Eシリーズ

形状寸法

複動形 片側ロッド底面取付/S

(単位: mm)

φ20～φ40

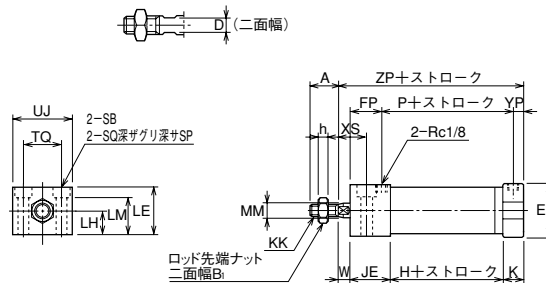

内径	A	B1	D	E	FP	H	h	JE	K	KK	LE	LH	LM	MM	P	SB	SP	SQ
φ20	20 (20)	13	6	φ28	23	31	5	30	14	M 8×1.25	28	14	21.5	φ 8	45	φ 6.6	6.5	φ 11
φ25	22 (22)	17	8	φ31	25.5	35	6	32.5	14.5	M10×1.5	34	17	27.5	φ 10	49	φ 6.6	6.5	φ 11
φ32	22 (22)	19	10	φ38	28	40	7	35	15	M12×1.25	40	20	31.4	φ 12	54.5	φ 9	8.6	φ 14
φ40	24 (24)	22	12	φ46	30	42	8	37	15	M14×1.5	48	24	37.2	φ 14	56.5	φ 11	10.8	φ 17.5

内径	TQ	UJ	W	XS	YP	ZP
φ20	20	34	8	18	7	83
φ25	24	38	10	20	7.5	92
φ32	30	46	10	22	7.5	100
φ40	36	56	10	22	7.5	104

注) A寸法の()内数字はねじ長さ寸法です。

φ50、φ63

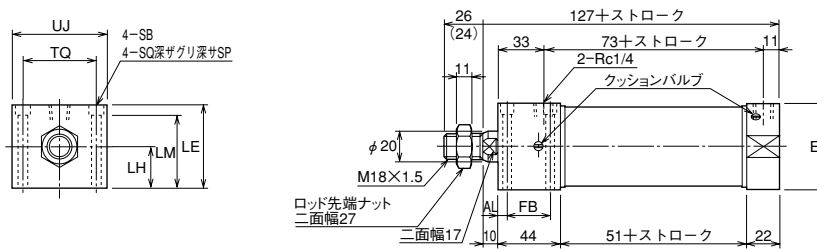

注) ()内数字はねじ長さ寸法です。

内径	AL	E	FB	LE	LH	LM	SB	SP	SQ	TQ	UJ
φ50	7	φ56	30	56	28	49.5	φ 6.6	6.5	φ 11	50	64
φ63	9	φ70	27	70	35	61.4	φ 9	8.6	φ 14	56	74

カバーマウントシリンダ/J1○Eシリーズ

形状寸法

複動形 片側ロッド前面取付/F

(単位: mm)

φ20~φ40

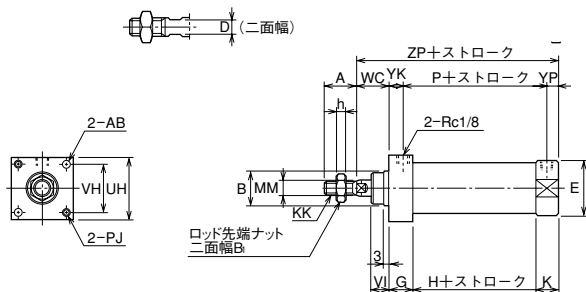

内径	A	AB	B	B1	D	E	G	H	h	K	KK	MM	P	PJ	UH	VI	VH	WC
φ20	20 (20)	φ5.5	φ20f8	13	6	φ28	20	31	5	14	M8×1.25	φ8	45	M5×0.8	□34	10	□24	18
φ25	22 (22)	φ5.5	φ22f8	17	8	φ31	22.5	35	6	14.5	M10×1.5	φ10	49	M5×0.8	□38	10	□28	20
φ32	22 (22)	φ6.6	φ24f8	19	10	φ38	23	40	7	15	M12×1.25	φ12	54.5	M6×1	□46	12	□36	22
φ40	24 (24)	φ9	φ28f8	22	12	φ46	25	42	8	15	M14×1.5	φ14	56.5	M8×1.25	□56	12	□42	22

内径	WW	YK	YP	ZP
φ20	25.5	13	7	83
φ25	27	15.5	7.5	92
φ32	35	16	7.5	100
φ40	39	18	7.5	104

注) A寸法の()内数字はねじ長さ寸法です。

φ50、φ63

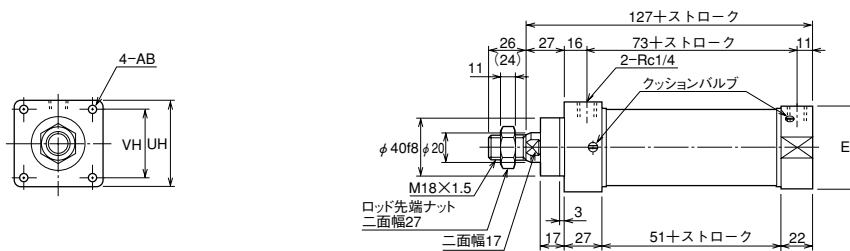

注) ()内数字はねじ長さ寸法です。

内径	AB	E	VH	UH
φ50	φ6.6	φ56	□48	□62
φ63	φ9	φ70	□58	□74

カバーマウントシリンダ/J1○Eシリーズ

形状寸法

複動形 両側ロッド底面取付/Sおよび単動形 底面取付/S

(単位: mm)

φ20~φ40:複動形

●本図以外の寸法はノーズ形/N(基本形)を参照してください。

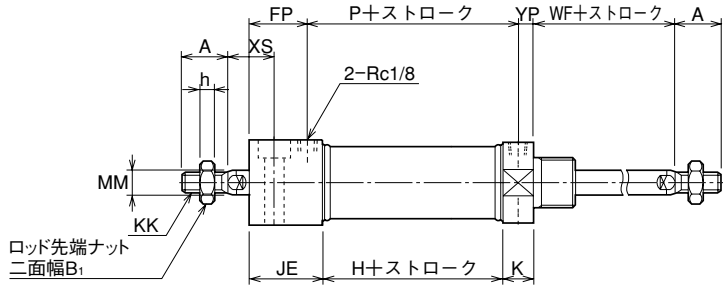
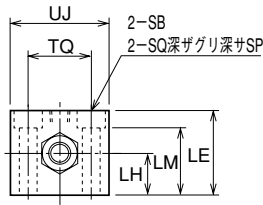

φ50, φ63:複動形

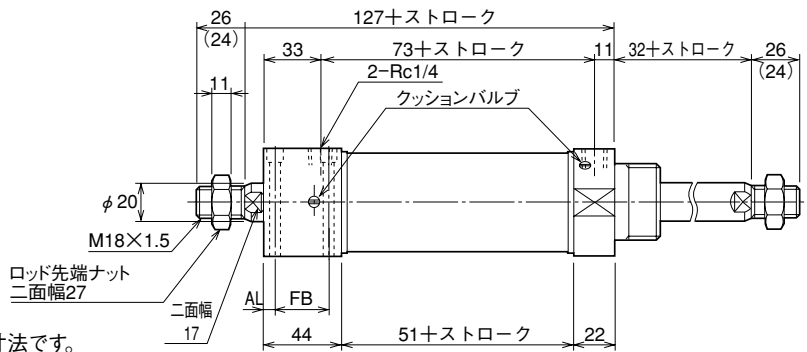
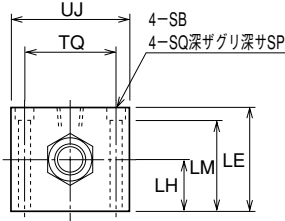

注) ()内数字はねじ長さ寸法です。

φ20~φ40

単動出形

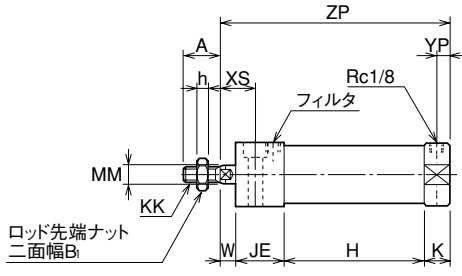

単動引形

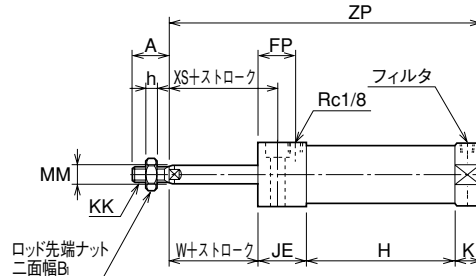

内径	A	B1	E	FP	h	JE	K	KK	LE	LH	LM	MM	P	SB	SP	SQ	TQ	UJ	XS
φ20	20 (20)	13	φ28	23	5	30	14	M 8×1.25	28	14	21.5	φ 8	45	φ 6.6	6.5	φ 11	20	34	18
φ25	22 (22)	17	φ31	25.5	6	32.5	14.5	M10×1.5	34	17	27.5	φ 10	49	φ 6.6	6.5	φ 11	24	38	20
φ32	22 (22)	19	φ38	28	7	35	15	M12×1.25	40	20	31.4	φ 12	54.5	φ 9	8.6	φ 14	30	46	22
φ40	24 (24)	22	φ46	30	8	37	15	M14×1.5	48	24	37.2	φ 14	56.5	φ 11	10.8	φ 17.5	36	56	22

内径	AL	E	FB	LE	LH	LM	SB	SP	SQ	TQ	UJ
φ50	7	φ56	30	56	28	49.5	φ 6.6	6.5	φ 11	50	64
φ63	9	φ70	27	70	35	61.4	φ 9	8.6	φ 14	56	74

内径	W	WF	YP
φ20	8	24	7
φ25	10	28	7.5
φ32	10	30	7.5
φ40	10	32	7.5

内径	H							ZP											
	両側ロッド							15st		25st		30st		50st		75st		100st	
	単動形							単出	単引	単出	単引	単出	単引	単出	単引	単出	単引		
φ20	31	71	81	111	131	181	231	123	138	133	158	163	193	183	233	233	308	283	383
φ25	35	75	85	115	135	185	235	132	147	142	167	172	202	192	242	242	317	292	392
φ32	40	80	90	120	140	190	240	140	155	150	175	180	210	200	250	250	325	300	400
φ40	42	82	92	122	142	192	242	144	159	154	179	184	214	204	254	254	329	304	404

注) A寸法の ()内数字はねじ長さ寸法です。

カバーマウントシリンダ/J1○Eシリーズ

形状寸法

複動形 両側ロッド前面取付/Fおよび単動形 前面取付/F

(単位: mm)

φ20~φ40:複動形

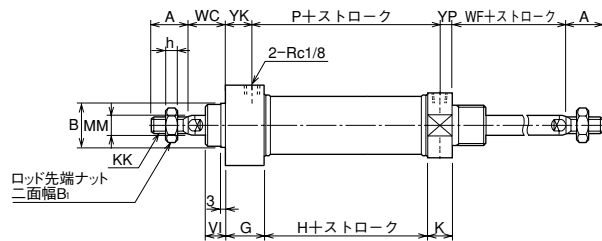
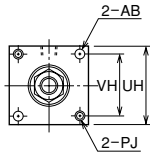

φ50、φ63:複動形

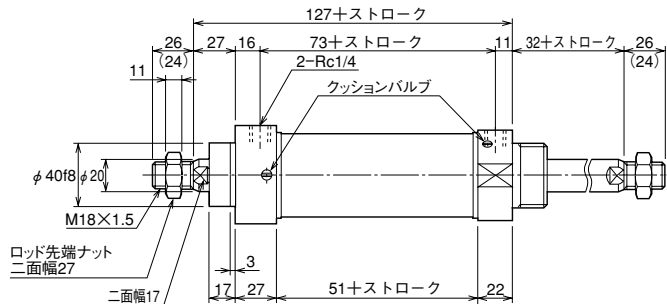
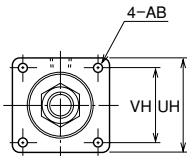

注) () 内数字はねじ長さ寸法です。

φ20~φ40

単動出形

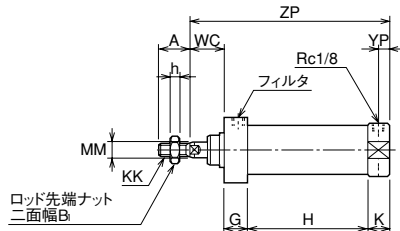

単動引形

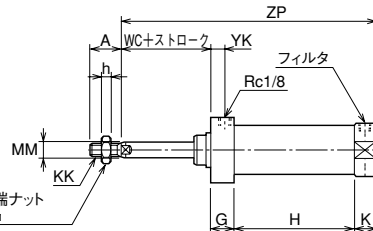

内径	A	AB	B	B1	E	G	h	K	KK	MM	P	PJ	UH	VH	VI
φ20	20 (20)	φ5.5	φ20 ^B	13	φ28	20	5	14	M 8×1.25	φ8	45	M5×0.8	□34	□24	10
φ25	22 (22)	φ5.5	φ22 ^B	17	φ31	22.5	6	14.5	M10×1.5	φ10	49	M5×0.8	□38	□28	10
φ32	22 (22)	φ6.6	φ24 ^B	19	φ38	23	7	15	M12×1.25	φ12	54.5	M6×1	□46	□36	12
φ40	24 (24)	φ9	φ28 ^B	22	φ46	25	8	15	M14×1.5	φ14	56.5	M8×1.25	□56	□42	12

内径	AB	E	VH	UH
φ50	φ6.6	φ56	□48	□62
φ63	φ9	φ70	□58	□74

内径	WC	WF	YK	YP
φ20	18	24	13	7
φ25	20	28	15.5	7.5
φ32	22	30	16	7.5
φ40	22	32	18	7.5

内径	H						ZP													
	両側ロッド		15st	25st	30st	50st	75st	100st	15st		25st		30st		50st		75st		100st	
	単動形						単出	単引	単出	単引	単出	単引	単出	単引	単出	単引	単出	単引	単出	単引
φ20	31		71	81	111	131	181	231	123	138	133	158	163	193	183	233	233	308	283	383
φ25	35		75	85	115	135	185	235	132	147	142	167	172	202	192	242	242	317	292	392
φ32	40		80	90	120	140	190	240	140	155	150	175	180	210	200	250	250	325	300	400
φ40	42		82	92	122	142	192	242	144	159	154	179	184	214	204	254	254	329	304	404

注) A寸法の()内数字はねじ長さ寸法です。

エアシリンダ/ロッド回り止め形

J1○Uシリーズ

φ25、φ40、φ50、φ63

表示方法

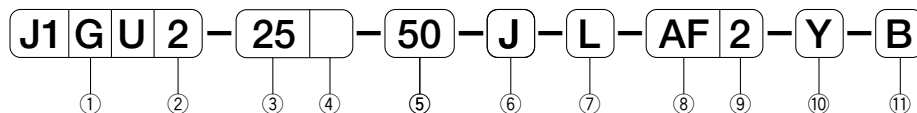

①磁石の有無

G	磁石内蔵	スイッチ付可能
---	------	---------

②作動形式

2	複動形片側ロッド
1	単動出形片側ロッド
0	単動引形片側ロッド
7	複動形両側ロッド

③チューブ内径 (mm)

25	φ25
40	φ40
50	φ50
63	φ63

注) φ50、φ63は複動形のみ。

④クッション

無記号	ダンパクッション
B	両側エアクッション

注) φ25、φ40はダンパクッションが標準です。
φ50、φ60はB(両側クッション)のみで標準です

⑤ストローク (mm)

標準ストローク(P.282)を参照してください。

⑥防塵カバー

無記号	防塵カバーなし(標準)
J	ジャバラ付(ナイロンターポリン)
JN	ジャバラ付(クロロプレン)
JK	ジャバラ付(コーネックス)

⑦支持形式

N	ノーズ形(ボスカット)
LS	軸方向フート(1個)
A	ロッド側フランジ
R	ロッド側トラニオン

注) LSはφ25のみとなります。

⑧スイッチの種類

無記号	スイッチなし	
AF	AX101	DC5~30V
AG	AX105	
AH	AX111	
AJ	AX115	AC5~120V
AE	AX125	
AK	AX11A	DC30V以下 AC120V以下
AL	AX11B	
JA	ZC201A	AC115V以下
JB	ZC201B	
JC	ZC205A	DC10~28V
JD	ZC205B	
S	SR405	AC80~220V
BE	AX201	DC5~30V
BF	AX205	
BH	AX221	
BJ	AX225	
CE	AX211	
CF	AX215	
JJ	ZC230A	DC10~28V
JK	ZC230B	
JL	ZC253A	DC28V以下
JM	ZC253B	

有接点

無接点

⑨スイッチの数

無記号	スイッチなし
2	2個付
1	1個付

⑩ロッド先端金具

無記号	金具なし
Y	Y金具付
I	I金具付

⑪ブラケット

無記号	ブラケットなし
B	ブラケット付

注) ブラケット付はC形、R形、H形のみです。

スイッチ取付金具

チューブ内径 (mm)	取付金具形式		
	AX形スイッチ	SR形スイッチ	ZC形スイッチ
φ20	J120-AJ	J120-SJ	J120-ZJ
φ25	J125-AJ	J125-SJ	J125-ZJ
φ32	J132-AJ	J132-SJ	J132-ZJ
φ40	J140-AJ	J140-SJ	J140-ZJ
φ50	J150-AJ	J150-SJ	J150-ZJ
φ63	J163-AJ	J163-SJ	J163-ZJ

支持金具形式

チューブ内径(mm)	φ25	φ40	φ50	φ63
フート金具	J120-L	J140-L	J150-L	J163-L
フランジ金具	J120-A	J140-A	J150-A	J163-A
トラニオン金具	J120-R	J140-R	J150-R	J150-R
ブラケット	R	J120-BC	J140-BC	J150-BC

メンテナンス形式(パッキンセット)

チューブ内径 (mm)	パッキンセット
φ25	J1U25-PS
φ40	J1U40-PS
φ50	J1U50-PS
φ63	J1U63-PS

注) パッキンセットはロッドパッキンのみ。

エアシリンダ/ロッド回り止め形

J1○Uシリーズ φ25、φ40、φ50、φ63

仕様

作動形式	単位	複動形片側ロッド	複動形両側ロッド	単動形
使用流体		無給油空気		
使用圧力範囲	MPa	φ25、φ40：0.1~1 φ50、φ63：0.05~1		0.15~1
保証耐圧力	MPa	1.5		
周囲温度	℃	-10~70		
使用ピストン速度	mm/s	50~700	50~700	50~700
クッション		φ25、φ40：ダンパクッション φ50、φ63：エアクッション		
ストローク長さの許容値	mm	250mm以下： $^{+1.0}_0$ 251~900mm： $^{+1.4}_0$		
支持形式		ノーズ形、フート形、フランジ形 トラニオン形		

標準ストローク

(単位：mm)

作動形式	チューブ 内径	標準ストローク															限界 ストローク		
		15	25	30	50	75	100	125	150	175	200	250	300	350	400	450		500	
複動形 片側ロッド	φ25	○	○	○	○	○	○	○	○	○	○	○	○	○	—	—	—	—	500
	φ40	○	○	○	○	○	○	○	○	○	○	○	○	○	—	—	—	—	500
	φ50	—	○	—	○	○	○	—	○	—	○	○	○	○	—	—	—	—	500
	φ63	—	○	—	○	○	○	—	○	—	○	○	○	○	—	—	—	—	500
複動形 両側ロッド	φ25	○	○	○	○	○	○	○	○	○	○	○	○	○	—	—	—	—	450
	φ40	○	○	○	○	○	○	○	○	○	○	○	○	○	—	—	—	—	450
	φ50	—	○	—	○	○	○	—	○	—	○	○	○	○	—	—	—	—	450
	φ63	—	○	—	○	○	○	—	○	—	○	○	○	○	—	—	—	—	450
単動形	φ25	—	○	—	○	○	○	○	○	○	○	—	—	—	—	—	—	—	200
	φ40	—	○	—	○	○	○	○	○	○	○	—	—	—	—	—	—	—	200

エアシリンダ/回り止め形J1○Uシリーズ

形状寸法

複動形

(単位: mm)

φ25、φ40

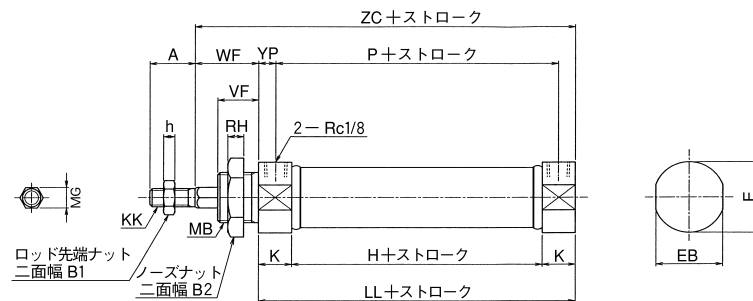

内径	A	B1	B2	E	EB	H	h	K	KK	LL	MB	MG	P	RH	VF	WF	YP	ZC
φ25	20 (17)	13	30	φ31	29	35	5	14.5	M 8×1.25	64	M22×1.5	9	49	7	18 (15)	28	7.5	92
φ40	24 (21)	19	41	φ46	44	42	7	15	M12×1.25	72	M30×2	14	57	9	22 (18)	32	7.5	104

注) A寸法の()内数字はねじ長さ寸法です。

φ50、φ63

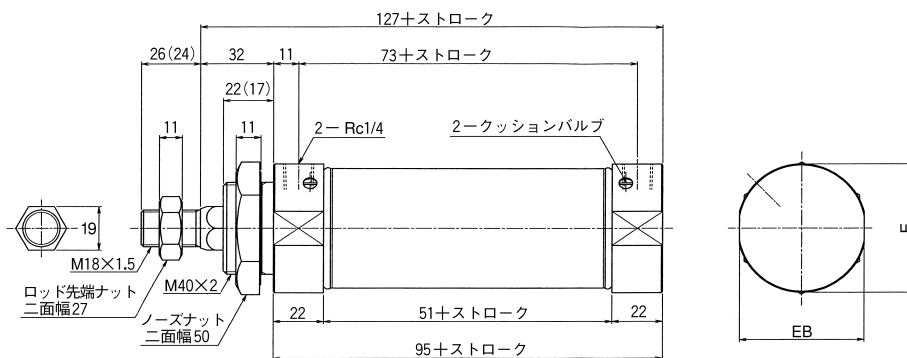

内径	E	EB
φ50	φ56	54
φ63	φ70	68

注) ()内数字はねじ長さ寸法です。

エアシリンダ/標準形クレビスカットタイプ J1GNDシリーズ(オーダメイド)

φ20、φ25、φ32、φ40、φ50、φ63

詳しい仕様、寸法および納期
についてはご相談ください。

ヘッド側の取付ねじ部をカットした、全
長の短いシリンダ。

表示方法

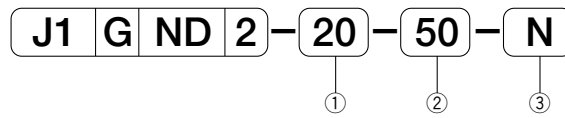

- ①チューブ内径 (mm)
- ②ストローク (mm)
- ③支持形式

N	ノーズ形
LS	軸方向フット(1個)
A	ロッド側フランジ
R	ロッド側トラニオン

注) LSはφ20、φ25のみとなります。

仕様

- 仕様は標準形と同じです。P.242を参照してください。

形状寸法

(単位: mm)

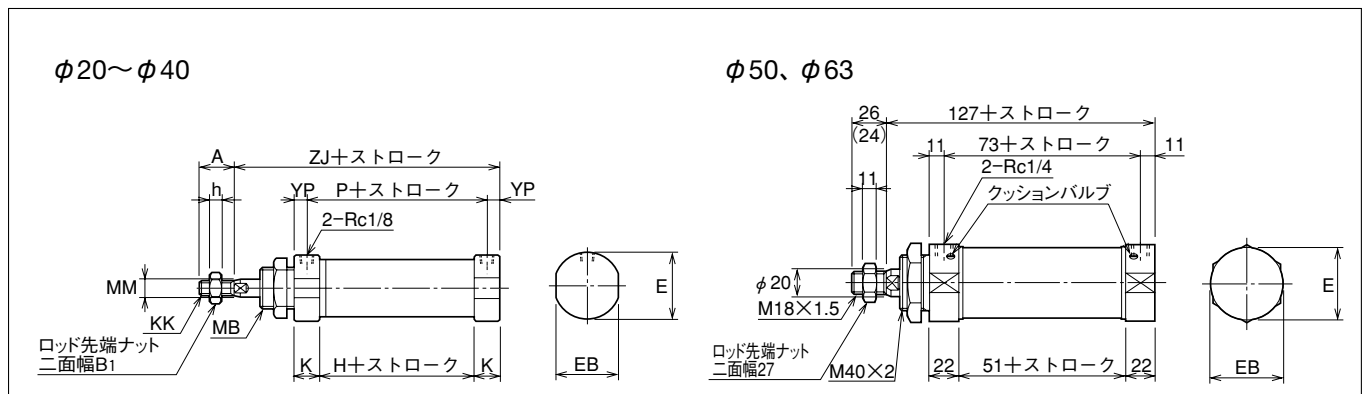

- 本図以外の寸法は基本形を参照してください。

内径	A		B1		E	EB	H	h		K	KK		MB
	標準形	回り止め形	標準形	回り止め形				標準形	回り止め形		標準形	回り止め形	
φ20	20 (20)	—	13	—	φ28	26	31	5	—	14	M 8×1.25	—	M22×1.5
φ25	22 (22)	20 (17)	17	13	φ31	29	35	6	5	14.5	M10×1.5	M 8×1.25	M22×1.5
φ32	22 (22)	—	19	—	φ38	36	40	7	—	15	M12×1.25	—	M24×2
φ40	24 (24)	24 (21)	22	19	φ46	44	42	8	7	15	M14×1.5	M12×1.25	M30×2

内径	MM	P	YP	ZJ	内径	E	EB
φ20	φ 8	45	7	83	φ50	φ 56	54
φ25	φ 10	49	7.5	92	φ63	φ 70	68
φ32	φ 12	55	7.5	100			
φ40	φ 14	57	7.5	104			

注) A寸法の()内数字はねじ長さの寸法です。

エアシリンダ/標準形ポート取出し軸方向タイプ J1GNBシリーズ (オーダメイド)

φ20、φ25、φ32、φ40、φ50、φ63

詳しい仕様、寸法および納期
についてはご相談ください。

表示方法

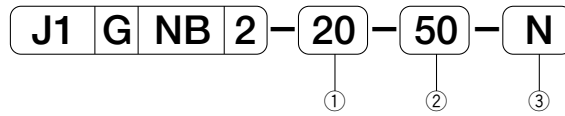

- ① チューブ内径 (mm)
- ② ストローク (mm)
- ③ 支持形式

N	ノーズ形
LS	軸方向フート(1個)
A	ロッド側フランジ
R	ロッド側トラニオン

注) LSはφ20、φ25のみとなります。

仕様

- 仕様は標準形と同じです。P.242を参照してください。

形状寸法

(単位: mm)

φ20～φ40

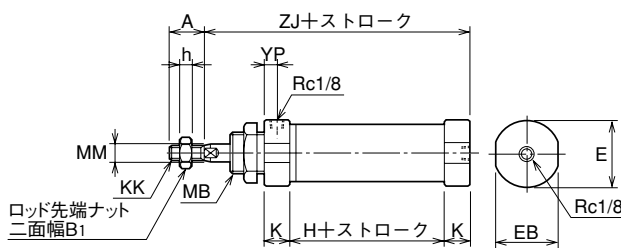

φ50、φ63

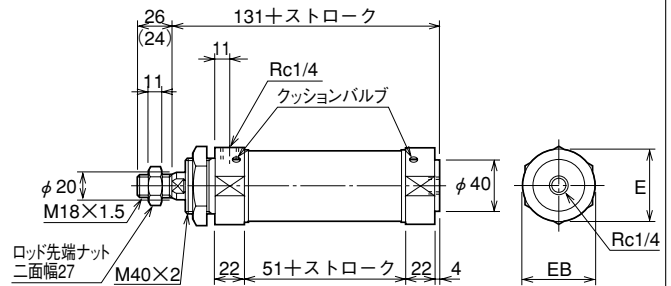

内径	E	EB
φ50	φ56	54
φ63	φ70	68

- 本図以外の寸法は基本形を参照してください。

内径	A		B1		E	EB	H	h		K	KK		MB
	標準形	回り止め形	標準形	回り止め形				標準形	回り止め形		標準形	回り止め形	
φ20	20 (20)	—	13	—	φ28	26	31	5	—	14	M 8×1.25	—	M22×1.5
φ25	22 (22)	20 (17)	17	13	φ31	29	35	6	5	14.5	M10×1.5	M 8×1.25	M22×1.5
φ32	22 (22)	—	19	—	φ38	36	40	7	—	15	M12×1.25	—	M24×2
φ40	24 (24)	24 (24)	22	19	φ46	44	42	8	7	15	M14×1.5	M12×1.25	M30×2

内径	MM	P	YP	ZJ
φ20	φ 8	45	7	83
φ25	φ10	49	7.5	92
φ32	φ12	55	7.5	100
φ40	φ14	57	7.5	104

注) A寸法の()内数字はねじ長さの寸法です。

エアシリンダ/片側ロッド形2段ストロークシリンダ J1GD2シリーズ (オーダメイド)

φ20、φ25、φ32、φ40、φ50、φ63

詳しい仕様、寸法および納期についてはご相談ください。

2本のシリンダを直列に接続一体化したシリンダで、ストロークを2段階に制御することができます。

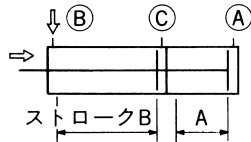

Bポートから空気圧を供給すると、ストロークA、ストロークB共に引込みます。

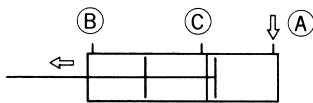

Aポートから空気圧を供給するとストロークAだけ作動します。

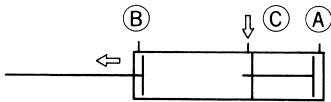

Cポートから空気圧を供給すると、さらにストロークB-Aだけ作動します。

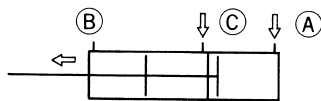

A、C両ポートから空気圧を供給すると、ストロークAの範囲だけを出力が2倍になります。

表示方法

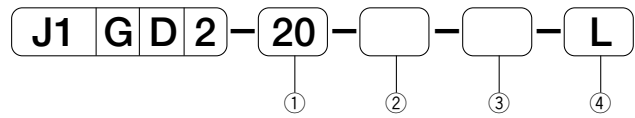

- ① チューブ内径(mm)
- ② ストロークA(mm)
- ③ ストロークB(mm)
- ④ 支持形式

仕様

作 動 形 式	単 位	複 動 形
使 用 流 体		無給油空気
使 用 圧 力 範 囲	MPa	0.1~0.7
保 証 耐 圧 力	MPa	1.5
周 囲 温 度	℃	-10~70
使 用 ピ ス ト ン 速 度	mm/s	50~700
ク ッ シ ョ ン		ダンパクッション
支 持 形 式		ノーズ形、フート形、フランジ形 アイ形、トラニオン形

注) ストロークA+B=400mmまで製作可能です。

構造・形状寸法

(単位: mm)

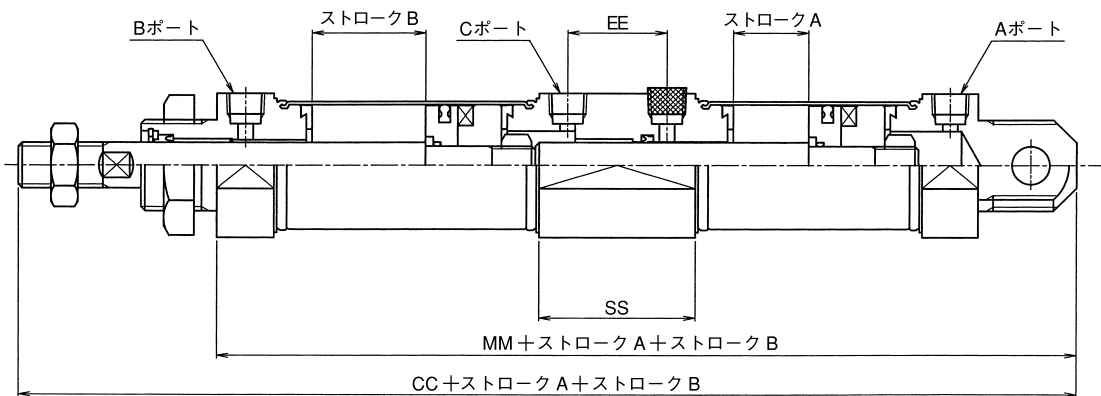

●本図以外の寸法は基本形を参照してください。
なお、詳細についてはご相談ください。

内径	CC	MM	EE	SS
φ20	191	147	21	35
φ25	209	159	24	38
φ32	229	177	26	41
φ40	240	184	27	42
φ50、φ63	288	230	29	51

エアシリンダ/両側ロッド形2段ストロークシリンダ J1GD7シリーズ (オーダメイド)

φ20、φ25、φ32、φ40、φ50、φ63

詳しい仕様、寸法および納期についてはご相談ください。

2本のシリンダを背中合せに接続一体化したシリンダで、ストロークを3段階に制御することができます。

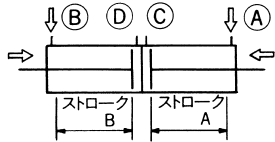

A、B両ポートから空気圧を供給するとストロークA、ストロークB共に引込みます。

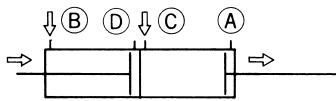

B、C両ポートから空気圧を供給するとストロークBが引込み、ストロークAだけ作動します。

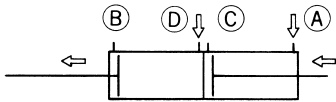

A、D両ポートから空気圧を供給するとストロークAが引込み、ストロークBだけ作動します。

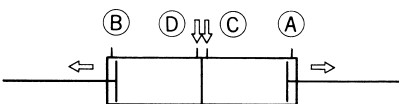

C、D両ポートから空気圧を供給するとAストローク、Bストローク共に作動します。

表示方法

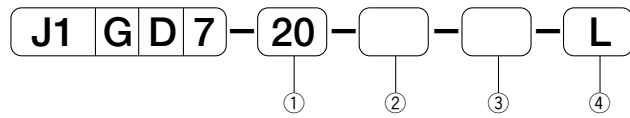

- ①チューブ内径(mm)
- ②ストロークA(mm)
- ③ストロークB(mm)
- ④支持形式

仕様

作 動 形 式	単 位	複 動 形
使 用 流 体		無給油空気
使 用 圧 力 範 囲	MPa	0.1~0.7
保 証 耐 圧 力	MPa	1.5
周 囲 温 度	℃	-10~70
使 用 ピ ス ト ン 速 度	mm/s	50~700
ク ッ シ ョ ン		ダンパクッション
支 持 形 式		ノーズ形、フート形 フランジ形、トラニオン形

構造・形状寸法

(単位：mm)

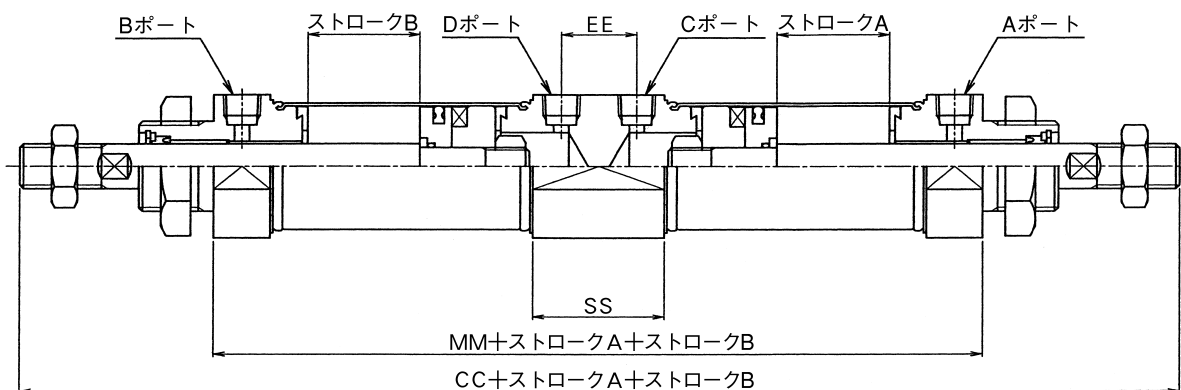

●本図以外の寸法はアイ形/C(基本形)を参照してください。
なお、詳細についてはご相談ください。

内径	CC	MM	EE	SS
φ20	211	123	19	33
φ25	233	133	20	34
φ32	249	145	20	35
φ40	261	149	20	35
φ50、φ63	307	191	23	45

エアシリンダ/ロッド出側調整形可変ストロークシリンダ J1GA7シリーズ (オーダメイド)

φ20、φ25、φ32、φ40、φ50、φ63

詳しい仕様、寸法および納期についてはご相談ください。

ロッド出側のストロークを0~25mmの範囲で調整できます。ストローク調整はヘッド側に設けたストップで行います。



表示方法

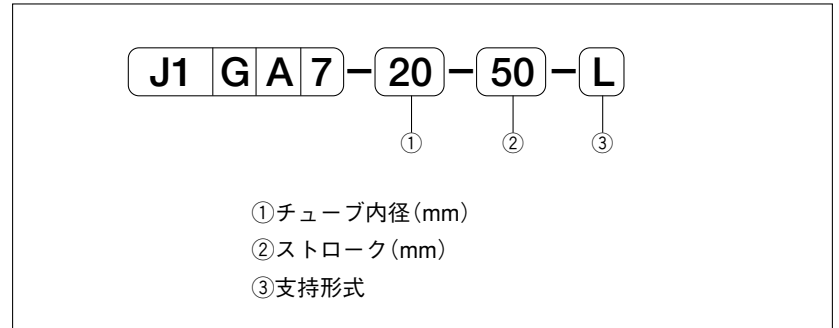

仕様

作 動 形 式	単 位	複 動 形
使 用 流 体		無給油空気
使 用 圧 力 範 囲	MPa	0.1~1
保 証 耐 圧 力	MPa	1.5
周 囲 温 度	℃	-10~70
使 用 ピ ス ト ン 速 度	mm/s	50~700
ク ッ シ ョ ン		ダンパクッション
ス ト ロ ー ク 調 整 方 法		ストップ調整
ス ト ロ ー ク 調 整 範 囲	mm	0~25
支 持 形 式		ノーズ形、フート形 フランジ形、トラニオン形

構造・形状寸法

(単位：mm)

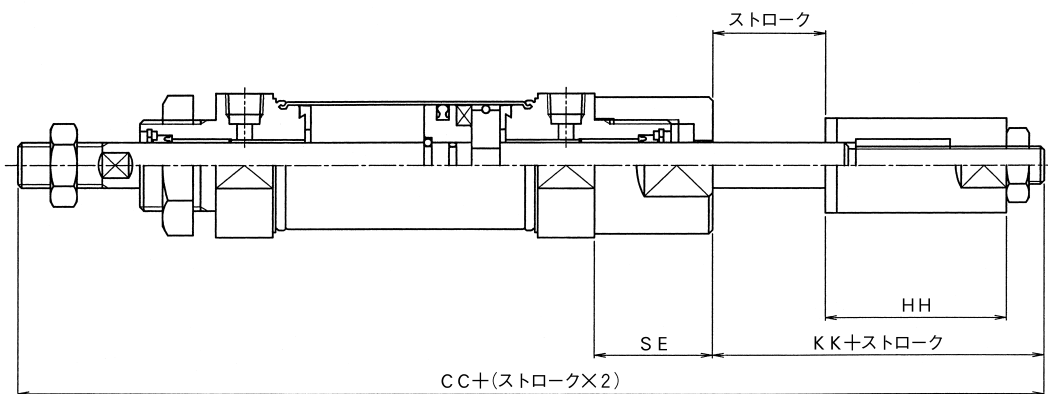

●本図以外の寸法は複動形両側ロッドを参照してください。
なお、詳細についてはご相談ください。

内径	CC	HH	KK	SE
φ20	176	40	48	25
φ25	193	42	51	28
φ32	205	43	52	31
φ40	213	43	53	32
φ50、φ63	247	45	58	36

エアシリンダ/ロッド戻り側調整形可変ストロークシリンダ J1GA2シリーズ (オーダメイド)

φ20、φ25、φ32、φ40、φ50、φ63

詳しい仕様、寸法および納期についてはご相談ください。

ロッド戻り側のストロークを0～25mmの範囲で調整できます。ストローク調整はヘッド側に設けたアジャストボルトで行います。



表示方法

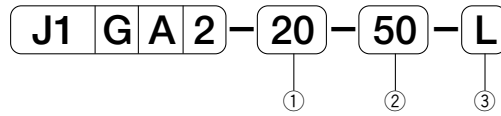

- ① チューブ内径 (mm)
- ② ストローク (mm)
- ③ 支持形式

仕様

作 動 形 式	単 位	複 動 形
使 用 流 体		無給油空気
使 用 圧 力 範 囲	MPa	0.05～1
保 証 耐 圧 力	MPa	1.5
周 囲 温 度	℃	-10～70
使 用 ピ ス ト ン 速 度	mm/s	50～700
ク ッ シ ョ ン		ダンパクッション
ス ト ロ ー ク 調 整 方 法		アジャストボルト調整
ス ト ロ ー ク 調 整 範 囲	mm	0～25
支 持 形 式		ノーズ形、フート形 フランジ形、トラニオン形

構造・形状寸法

(単位：mm)

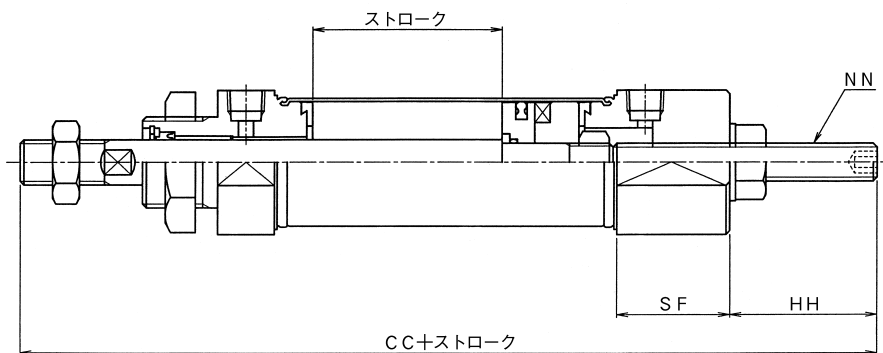

●本図以外の寸法はアイ形/C(基本形)を参照してください。
なお、詳細についてはご相談ください。

内径	CC	HH	NN	SF
φ20	151.5	36.5	M 8×1.25	26
φ25	163	35	M 8×1.25	28.5
φ32	176	39	M10×1.5	30
φ40	194	48	M12×1.75	33
φ50、φ63	217.5	42.5	M16×2	44

エアシリンダ/ステンレス仕様

J1GS2シリーズ (オーダメイド)

φ20、φ25、φ32、φ40

詳しい仕様、寸法および納期についてはご相談ください。

シリンダチューブ、ロッドカバー、ヘッドカバー、ピストンロッドをステンレス製にしました。

表示方法

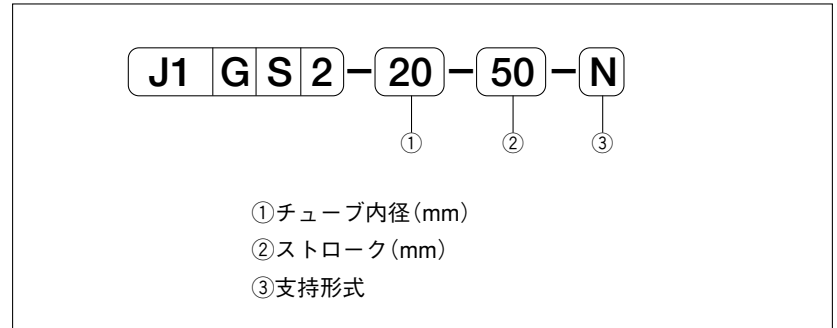

仕様

作 動 形 式	単 位	複 動 形
使 用 流 体		無給油空気
使 用 圧 力 範 囲	MPa	0.1~1
保 証 耐 圧 力	MPa	1.5
周 囲 温 度	℃	-10~70
使 用 ピ ス ト ン 速 度	mm/s	50~700
ク ッ シ ョ ン		ダンパクッション
支 持 形 式		ノーズ形、アイ形

形状寸法

- 形状寸法はアイ形/C(基本形)を参照してください。
なお、詳細についてはご相談ください。

エアシリンダ/耐熱仕様

J1CXシリーズ (オーダメイド)

φ20、φ25、φ32、φ40

詳しい仕様、寸法および納期
についてはご相談ください。

120℃までの高温下で使用できるように、パッキン等の材質を耐熱用にしたシリンダ。

表示方法

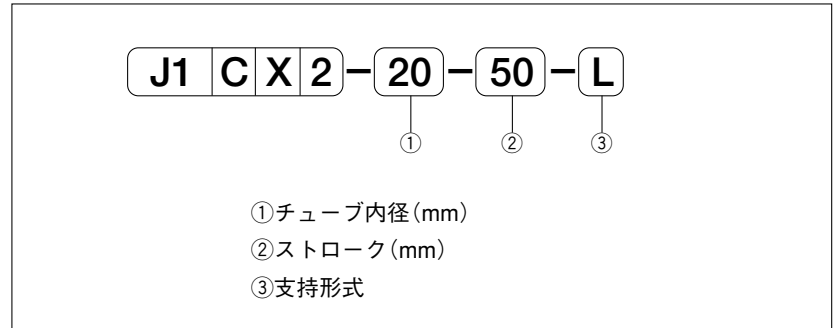

仕様

作 動 形 式	単 位	複 動 形
使 用 流 体		無給油空気
使 用 圧 力 範 囲	MPa	0.1~1
保 証 耐 圧 力	MPa	1.5
周 囲 温 度	℃	-5~120
使 用 ピ ス ト ン 速 度	mm/s	50~500
ク ッ シ ョ ン		なし
支 持 形 式		ノーズ形、フート形、フランジ形 アイ形、トラニオン形

注) 60℃以上ではシリンダ用スイッチは使用できません。

形状寸法

- 形状寸法はアイ形/C(基本形)を参照してください。
なお、詳細についてはご相談ください。

- パッキンはフッ素系ゴム、グリースはシリコン系を使用しています。